



ΣΧΕΔΙΟ ΚΑΝΟΝΙΣΜΟΥ ΛΕΙΤΟΥΡΓΙΑΣ
ΔΗΜΟΤΙΚΩΝ ΚΟΙΜΗΤΗΡΙΩΝ
ΔΗΜΟΥ ΘΕΡΜΑΪΚΟΥ

1. Άρθρο 1	3
Αντικείμενο του Κανονισμού	3
2. Άρθρο 2	3
Νομικό πλαίσιο	3
3. Άρθρο 3	3
Πεδίο εφαρμογής	3
4. Άρθρο 4	4
Γενικοί κανόνες	4
5. Άρθρο 5	4
Διαστάσεις τάφων	4
6. Άρθρο 6	5
Τέλη, δικαιώματα και χρόνοι ταφής.....	5
7. Άρθρο 7	6
Ταφές	6
8. Άρθρο 8	7
Παράταση ταφής	7
9. Άρθρο 9	7
Δωρεάν παραχώρηση τάφων	7
10. Άρθρο 10	8
Εκταφές	8
11. Άρθρο 11	9
Αυτεπάγγελτες Εκταφές	9
12. Άρθρο 12	9
Οστεοφυλάκιο – Οστεοφύλαξη	9
13. Άρθρο 13	10
Περιορισμοί – Απαγορεύσεις	10
14. Άρθρο 14	11
Κατασκευή – Διαμόρφωση Τάφων - Υποχρεώσεις Κατασκευαστών	11
15. Άρθρο 15	12
Περιποίηση τάφων	12
16. Άρθρο 16	12
Μνημείο – Αντικείμενα	12
17. Άρθρο 17	12
Ωράριο λειτουργίας	12
18. Άρθρο 18	13
Τελικές διατάξεις	13
19. Άρθρο 19	14
Ισχύς Κανονισμού	14
20. Άρθρο 20	15
Ενδεικτικός τύπος μνημείου	15
21. Άρθρο 21	16
Υπεύθυνη Δήλωση	16

Γενικές Διατάξεις

Άρθρο 1

Αντικείμενο του Κανονισμού

Ο παρών Κανονισμός έχει ως αντικείμενο την καθιέρωση λεπτομερών κανόνων για την διοίκηση, τη διαχείριση και τη λειτουργία των Δημοτικών Κοιμητηρίων του Δήμου Θερμαϊκού.

Άρθρο 2

Νομικό πλαίσιο

Η λειτουργία γενικά των Δημοτικών Κοιμητηρίων διέπεται από τους παρακάτω νόμους και διατάξεις :

1. του Α.Ν. 445/1968 «Περί νεκροταφείων και ενταφιασμού νεκρών»,
2. του Α.Ν. 582/1968 «Περί δημοτικών και κοινοτικών κοιμητηρίων»,
3. της Υ.Α. αριθ. Α5/1210 της 19 Απρ./10 Μαΐου 1978 «Περί όρων ιδρύσεως κοιμητηρίων»,
4. των άρθρων 966 και 970 του Αστικού Κώδικα,
5. των άρθρων 201, 373, 426 και 443 του Ποινικού Κώδικα,
6. του Ν. 3463/2006 (Δημοτικός & Κοινοτικός Κώδικας) όπου τυγχάνει εφαρμογής, όπως τροποποιήθηκε και ισχύει,
7. του Ν. 3852/2010 (Σχέδιο «Καλλικράτης») και του Ν. 4555/2018 («Κλεισθένης»), όπου τυγχάνουν εφαρμογής, όπως τροποποιήθηκαν και ισχύουν,
8. του Οργανισμού Εσωτερικής Υπηρεσίας του Δήμου,
9. του Κώδικα Είσπραξης Δημοσίων Εσόδων και
10. των εκάστοτε ισχυουσών διατάξεων περί Δημοτικών Κοιμητηρίων.

Άρθρο 3

Πεδίο εφαρμογής

Τα Κοιμητήρια είναι πράγματα εκτός συναλλαγής κατά το άρθρο 966 του Αστικού Κώδικα.

Ο Δήμος Θερμαϊκού είναι κύριος, διοικεί και διαχειρίζεται τα Κοιμητήρια: **Περαίας, Ν. Επιβατών, Αγίας Τριάδας, Ν. Μηχανιώνας, Ν. Κερασιάς, Αγγελοχωρίου, Επανομής και Μεσημερίου.**

Άρθρο 4

Γενικοί κανόνες

1. Για την ταφή του νεκρού είναι απαραίτητη η ληξιαρχική πράξης θανάτου.
2. Η ταφή γίνεται υποχρεωτικά μέσα στα Δημοτικά Κοιμητήρια και σε χώρους που παραχωρούνται γι' αυτόν τον σκοπό.
3. Απαγορεύεται η ταφή έξω από τους χώρους των Κοιμητηρίων, καθώς και σε ιδιωτικούς χώρους, με εξαίρεση τις περιπτώσεις των επισκόπων και των ιερέων, οι οποίοι δύνανται να ενταφιάζονται εντός των Μοναστηρίων και Ησυχαστηρίων, καθώς και των περιβόλων των Ιερών Ναών, μετά από έγγραφη συναινετική άδεια της Δημοτικής Αρχής.
4. Ο ενταφιασμός όσων έχουν αποβιώσει από λοιμώδες νόσημα, που υπάγεται στο Διεθνή Υγειονομικό Κανονισμό, γίνεται σε ιδιαίτερο ταφικό τμήμα. Για τους ανωτέρω θανόντες **απαγορεύεται αυστηρά η εκταφή** πριν την παρέλευση δεκαετίας (10). Ελλείψει διαθεσιμότητας χώρου σε Κοιμητήριο όπου ανήκει ο θανών, το Γραφείο Κοιμητηρίων δύναται να προχωρήσει την ταφή σε άλλο Κοιμητήριο του Δήμου που πληροί τις προϋποθέσεις.
5. Ο ενταφιασμός αλλόθρησκων ή μη ορθόδοξων γίνεται σε ιδιαίτερο ταφικό τμήμα. Ελλείψει διαθεσιμότητας χώρου σε Κοιμητήριο όπου ανήκει ο θανών, το Γραφείο Κοιμητηρίων δύναται να προχωρήσει την ταφή σε άλλο Κοιμητήριο του Δήμου που πληροί τις προϋποθέσεις.
6. Οι εντός των Κοιμητηρίων χώροι (τάφοι) είναι προσωρινοί. Παραχωρούνται για **τριετή (3), ή δεκαετή (10) ταφή**, σύμφωνα με τις ειδικές διατάξεις του παρόντος Κανονισμού και καθορίζονται από την υφιστάμενη ρυμοτομία, η πιστή εφαρμογή της οποίας (εφόσον υπάρχει) είναι υποχρεωτική και απαγορεύεται οποιαδήποτε παρέκκλιση.
7. Παράταση ταφής επιτρέπεται μόνο στην περίπτωση που κατά την εκταφή στην σωρό δεν έχει επέλθει αποσύνθεση, σύμφωνα με τις ειδικές διατάξεις του παρόντος Κανονισμού.
8. Απαγορεύεται η χρησιμοποίηση φέρετρου με κάλυμμα από γυαλί ή άλλο παρεμφερές ανθεκτικό υλικό.
9. Για την εκταφή και φύλαξη των οστών εφαρμόζονται ειδικές διατάξεις του παρόντος Κανονισμού.

Άρθρο 5

Διαστάσεις τάφων

Η επιφανειακή έκταση των παραχωρούμενων τάφων του Δήμου Θερμαϊκού ορίζεται ως εξής:

1. Οι τάφοι θα έχουν τις εξής διαστάσεις: Μήκος δύο μέτρα και είκοσι εκατοστά (2,20 m) και πλάτος ένα μέτρο (1,00 m). Το βάθος ορίζεται σε ένα μέτρο τουλάχιστον (1,00 m), ανάλογα με τις συνθήκες του εδάφους, του παρακείμενου διαδρόμου και τυχόν ριζών δένδρων. Η απόσταση μεταξύ των τάφων ορίζεται σε σαράντα εκατοστά του μέτρου (0,40 m), η οποία υπολογίζεται από τα όρια της εκσκαφής, όπου αυτό είναι εφικτό λόγω της υφιστάμενης ρυμοτομίας των κοιμητηρίων.
2. Σχετικά με την ανέγερση των μνημείων: επιτρέπεται η κατασκευή μόνον του τύπου του μνημείου, όπως περιγράφεται στο επισυναπτόμενο σχέδιο στο άρθρο 20, το οποίο θα τοποθετείται στο “κεφάλι” του τάφου. Οι ακριβείς διαστάσεις του σε καμία

περίπτωση δεν πρέπει να ξεπερνούν, σε μήκος το ένα μέτρο (1,00m) μαζί με τα μάρμαρα, σε ύψος τα ένα μέτρο και δέκα εκατοστά (1,10m) μαζί με τα μάρμαρα και σε πλάτος τα τριάντα εκατοστά του μέτρου (0,30m) μαζί με τα μάρμαρα. Το περίγραμμα του τάφου δύναται να οριοθετηθεί, αυστηρά στις διαστάσεις του, από τους οικείους του θανόντα, χρησιμοποιώντας μόνο φυσικά υλικά από ξύλο, πέτρα, ή μάρμαρο χωρίς την χρήση μπετόν. Το μέγιστο ύψος στάθμης οριοθέτησης είναι τα δέκα εκατοστά του μέτρου (0,10 m) από το διαμορφωμένο έδαφος, όταν αυτά επιτρέπονται από την ρυμοτομία και την μορφολογία του χώρου. Το εσωτερικό (εντός του περιγράμματος) τμήμα του τάφου μπορεί να είναι επιστρωμένο με χώμα ή ψηφίδα ή κροκάλα μικρής διαμέτρου ή με φύτευση χαμηλών ποωδών φυτών ή με περιποιημένο γκαζόν. Την ευθύνη κατασκευής και συντήρησης των παραπάνω έχουν αποκλειστικά οι οικείοι του θανόντα. Απαγορεύεται η τοποθέτηση οποιουδήποτε υλικού εντός του περιγράμματος το οποίο δυσκολεύει τον αερισμό και την εισροή των ομβρίων υδάτων παράγοντες που βοηθούν στην αποσύνθεση.

3. Η τοποθέτηση του παραπάνω μνημείου, του περιγράμματος και της διαμόρφωσης, δεν είναι υποχρεωτική.

Άρθρο 6

Τέλη, δικαιώματα και χρόνοι ταφής

- Όλα τα τέλη, δικαιώματα, κ.λπ. που προβλέπονται από τον παρόντα Κανονισμό και την ισχύουσα Νομοθεσία, το ύψος, ο τρόπος καταβολής αυτών ως και παν σχετικό με τα θέματα αυτά καθορίζονται με σχετική απόφαση του αρμόδιου κάθε φορά οργάνου.
- Οι χρόνοι των παραχωρούμενων τάφων ορίζονται ως εξής:
 1. Για άτομα έως και 30 ετών ο χρόνος ταφής ορίζεται στα δέκα (10) έτη.
 2. Για άτομα άνω των 30 ετών ο χρόνος ταφής ορίζεται στα τρία (3) έτη.
 3. Για άτομα τα οποία έχουν αποβιώσει από λοιμώδες νόσημα, που υπάγεται στο Διεθνή Υγειονομικό Κανονισμό, ο χρόνος ταφής ορίζεται στα δέκα (10) έτη.

Κατά την εκταφή μετά το πέρας των ως άνω χρονικών ορίων και εφόσον δεν έχει επέλθει η αποσύνθεση, ενταφιάζονται ξανά για ένα (1) έτος χωρίς να υφίστανται καμία οικονομική επιβάρυνση σύμφωνα με το άρθρο 8 και το άρθρο 10 του παρόντος Κανονισμού.

- Τα τέλη αρχικής παραχώρησης τάφου όλων των περιπτώσεων, προκαταβάλλονται μαζί με τα τέλη εκταφής στο Ταμείο του Δήμου με οίκοθεν βεβαιωτικό σημείωμα κατά τη δήλωση θανάτου.
- Δεν επιτρέπεται καμία παράταση ταφής πλην της μονοετούς παράτασης λόγω μη αποσύνθεσης των οστών.
- Εάν εντός διμήνου από τη λήξη του χρόνου ταφής ή της τυχόν παράτασης, δεν προσέλθει ο «ενδιαφερόμενος» ή οι πλησιέστεροι συγγενείς για τις απαιτούμενες διαδικασίες ανακομιδής των οστών, ενώ έχουν ειδοποιηθεί και η υπηρεσία έχει εξαντλήσει - κατά το δυνατόν - κάθε πρόσφορο μέσο για την ειδοποίησή τους, πραγματοποιείται αυτεπάγγελτη εκταφή και εναποτίθενται τα οστά στο χωνευτήρι.
- Άποροι ή ειδικές πληθυσμιακές ομάδες, όπως αυτές καθορίζονται με την εκάστοτε σχετική απόφαση του Δημοτικού Συμβουλίου του Δήμου Θερμαϊκού, δύναται να ενταφιάζονται δωρεάν.

- Όλα τα τέλη προσαρμόζονται μετά από απόφαση του αρμόδιου κάθε φορά οργάνου.

Άρθρο 7

Ταφές

1. Δεν επιτρέπεται ο ενταφιασμός θανόντα εάν προηγουμένως δεν έχει εκδοθεί ληξιαρχική πράξη θανάτου η οποία θα γνωστοποιείται στο Γραφείο Κοιμητηρίων. Με την δήλωση του θανάτου στο ληξιαρχείο θα πρέπει υποχρεωτικά πριν την τελετή της ταφής και προκειμένου το Γραφείο Κοιμητηρίων να προχωρήσει στην ταφή, να κατατεθεί είτε στον Ληξίαρχο, είτε στο Γραφείο Κοιμητηρίων, είτε στον ορισμένο από το Γραφείο Κοιμητηρίων εργαζόμενο, Υπεύθυνη Δήλωση του άρθρου 8 του Ν. 1599/1986, σχέδιο της οποίας αναφέρεται στο άρθρο 21 του παρόντος Κανονισμού και στην οποία θα δηλώνεται: Α) ο υπόχρεος - «ενδιαφερόμενος» έναντι του Δήμου και των υποχρεώσεων που προκύπτουν από τον Κανονισμό των Κοιμητηρίων, με πλήρη στοιχεία επικοινωνίας και υποχρεωτικά το Α.Φ.Μ. του, Β) την υποχρέωση γνωστοποίησης των νέων στοιχείων επικοινωνίας στο Γραφείο Κοιμητηρίων σε περίπτωση αλλαγής τους, Γ) ότι έχει παραλάβει αντίγραφο του Κανονισμού των Κοιμητηρίων, Δ) οποιοδήποτε έγγραφο ζητήσει συμπληρωματικά ο Δήμος.
2. Δίνεται η δυνατότητα στους οικείους του θανόντα να γίνει αλλαγή του υπόχρεου – «ενδιαφερόμενου» με κατάθεση υπεύθυνης δήλωσης, στο Γραφείο Κοιμητηρίων, του αρχικού ενδιαφερόμενου, στην οποία θα δηλώνεται η παραίτησή του ως «ενδιαφερόμενος» με την ταυτόχρονη κατάθεση υπεύθυνης δήλωσης του νέου «ενδιαφερόμενου», σύμφωνα με τα αναγραφόμενα στην παράγραφο 1 του παρόντος άρθρου. Μόνο στην περίπτωση που ο αρχικός «ενδιαφερόμενος» έχει αποβιώσει, είναι δυνατό να κατατεθεί μία μόνο υπεύθυνη δήλωση αποδοχής των υποχρεώσεων από τον νέο «ενδιαφερόμενο».
3. Ο ενταφιασμός πραγματοποιείται αφού προηγουμένως τηρηθούν οι ισχύουσες κάθε φορά υγειονομικές κ.λπ. διατάξεις της κείμενης Νομοθεσίας περί ταφής νεκρών. Δεν επιτρέπεται ο ενταφιασμός, αν δεν προκύπτει από τη ληξιαρχική πράξη ότι έχουν παρέλθει δώδεκα (12) ώρες από την τελευταία πνοή.
4. Σε περίπτωση κατά την οποία ο θανών βρίσκεται σε φέρετρο που προέρχεται από χώρες του εξωτερικού και εφόσον υπάρχει μεταλλική επένδυση ή άλλο υλικό το οποίο δεν βοηθά στην αποσύνθεση, υποχρεούται η οικογένειά του ή το γραφείο τελετών που έχει αναλάβει την διαδικασία ταφής, να το αντικαταστήσει με άλλο.
5. Σε περίπτωση που ο θανών είναι έγκλειστος σε σακούλα μεταφοράς (πλην της περίπτωσης λοιμώδους νοσήματος ή της περίπτωσης που το απαιτήσει η Ιατροδικαστική Υπηρεσία), με ευθύνη του «ενδιαφερόμενου» ή του γραφείου τελετών, πρέπει να ανοιχτεί και να απομακρυνθεί η σακούλα κατά την διαδικασία της ταφής.
6. Απαγορεύεται αυστηρώς η εκταφή θανόντα, εις τάφο δεκαετούς (10) χρήσης, για να ενταφιασθεί άλλος νεκρός, ακόμα και αν αυτός έχει πρώτου βαθμού συγγενείας με τον θανόντα εξ' αίματος ή εξ' αγχιστείας εφόσον δεν έχουν περάσει τρία (3) έτη από την ημερομηνία ταφής. Η περίπτωση αυτή δεν ισχύει σε περίπτωση που ο θανών έχει αποβιώσει από λοιμώδες νόσημα που υπάγεται στο Διεθνές Υγειονομικό Κανονισμό.
7. Σε περίπτωση που δεν υπάρχει διαθέσιμος χώρος στο Κοιμητήριο της Κοινότητας που ανήκει ο θανών κατά το χρόνο της ταφής του, τότε αυτός ενταφιάζεται σε άλλο κοιμητήριο, το οποίο ανάλογα με τις υπάρχουσες ανάγκες, ορίζεται αποκλειστικά από το Γραφείο Κοιμητηρίων του Δήμου.
8. Άδεια ταφής δίνεται μόνο μετά τις 09:00 π.μ. και μέχρι μία ώρα πριν τη δύση του ηλίου για τις περιπτώσεις που η ταφή γνωστοποιείται στο γραφείο Κοιμητηρίων από

την προηγούμενη μέρα και όχι λιγότερο από τέσσερις (4) ώρες και μέχρι μία ώρα πριν τη δύση του ηλίου από την αυθημερόν γνωστοποίηση του θανάτου στο Γραφείο Κοιμητηρίων του Δήμου Θερμαϊκού.

9. Το Γραφείο Κοιμητηρίων και μόνο αυτό, με βάση το ημερήσιο πρόγραμμά του και λαμβάνοντας υπόψη τις ανειλημμένες υποχρεώσεις, το ανθρώπινο δυναμικό που διαθέτει και τις καιρικές συνθήκες, είναι αρμόδιο να αποφασίζει την ώρα της ταφής σύμφωνα και με τις διατάξεις της προηγούμενης παραγράφου και ενημερώνει τον τοπικό ληξιαρχο, προκειμένου αυτός να προχωρήσει στην έκδοση της ληξιαρχικής πράξης θανάτου.
10. Σε περίπτωση όπου το Γραφείο Κοιμητηρίων έχει εξαντλήσει όλα τα μέσα που διαθέτει (προσωπικό κ.λπ.) ή οι συνθήκες (καιρικές κ.λπ.) δεν επιτρέπουν την ταφή, τότε το Γραφείο Κοιμητηρίων μπορεί να μεταφέρει την ημερομηνία ταφής σε ημερομηνία που μπορεί να ανταπεξέλθει στην ταφή.
11. Σε περίπτωση όπου η ληξιαρχική πράξη θανάτου προέρχεται από ληξιαρχο εκτός Δήμου, τότε αυτή προωθείται στο Γραφείο Κοιμητηρίων προκειμένου να οριστεί από αυτό η ώρα ταφής. Το Γραφείο Κοιμητηρίων σε αυτή την περίπτωση θα πρέπει να παραδώσει αντίγραφο του Κανονισμού Κοιμητηρίων και να παραλάβει την Υπεύθυνη Δήλωση του άρθρου 8 του Ν. 1599/1986, σχέδιο της οποίας αναφέρεται στο άρθρο 21 του παρόντος Κανονισμού.

Άρθρο 8

Παράταση ταφής

1. Ο «ενδιαφερόμενος» υποχρεούται δύο (2) τουλάχιστον μήνες πριν από τη λήξη της υποχρεωτικής τριετούς (3) ή δεκαετούς (10) ταφής, να επικοινωνήσει με το Γραφείο Κοιμητηρίων προκειμένου να προβεί στις απαραίτητες διαδικασίες ανακομιδής των οστών.
2. Δεν επιτρέπεται παράταση σε καμία περίπτωση μετά το πέρας του ορίου ταφής, πλην της περιπτώσεως όπου δεν έχει επέλθει η αποσύνθεση. Στην περίπτωση αυτή η σωρός ενταφιάζεται ξανά για ένα (1) έτος, χωρίς να υφίστανται οι οικείοι του καμία οικονομική επιβάρυνση. Μετά την παρέλευση του ενός (1) έτους γίνεται η εκταφή αυτεπάγγελτα σε περίπτωση που δεν επικοινωνήσει ο «ενδιαφερόμενος» με το Γραφείο Κοιμητηρίων. Στην περίπτωση που ακόμη δεν έχει επέλθει η αποσύνθεση ενταφιάζεται ξανά για ένα (1) έτος χωρίς οικονομική επιβάρυνση και ελέγχεται εκ νέου κατά την αυτεπάγγελτη εκταφή. Η διαδικασία αυτή μπορεί να επαναληφθεί το ανώτερο τέσσερις (4) φορές. Μετά το πέρας αυτών, υποχρεωτικά η σωρός εναποτίθεται στο χωνευτήρι. Στην περίπτωση αυτή, εάν κατά τις εκταφές προκύψουν βλάβες στις κατασκευές και στις διαμορφώσεις του τάφου ο Δήμος δε φέρει καμία ευθύνη για την αποκατάσταση αυτών.

Άρθρο 9

Δωρεάν παραχώρηση τάφων

1. Με απόφαση του αρμόδιου κάθε φορά οργάνου είναι δυνατή η δωρεάν ταφή υπέρ προσώπων, οι οποίοι με την εθνική, πολιτική και κοινωνική τους δράση προσέφεραν σημαντικές υπηρεσίες στο έθνος ή στον Δήμο.
2. Η ταφή τους γίνεται δωρεάν για τρία (3) ή δέκα (10) έτη σύμφωνα με τα ανωτέρω. Μετά τη λήξη του χρόνου ταφής, οι «ενδιαφερόμενοι» είναι υποχρεωμένοι να

προσέλθουν δύο (2) τουλάχιστον μήνες πριν από τη λήξη προκειμένου να προβούν στις απαραίτητες διαδικασίες ανακομιδής των οστών.

3. Σε αντίθετη περίπτωση το Γραφείο Κοιμητηρίων μπορεί να ενεργήσει αυτεπάγγελα την εκταφή, αφού έχει εξαντλήσει - κατά το δυνατόν - κάθε πρόσφορο μέσο ειδοποίησης.

Άρθρο 10

Εκταφές

1. Οι εκταφές πραγματοποιούνται μόνο από προσωπικό του Δήμου ή από ιδιώτη ο οποίος έχει συνάψει σύμβαση εργασιών ταφών-εκταφών με το Δήμο Θερμαϊκού. Απαγορεύονται οι εκταφές και οι ταφές από ιδιώτες. Για κάθε παράβαση των διατάξεων αυτών βεβαιώνεται πρόστιμο σε βάρος του «ενδιαφερόμενου» ύψους δύο χιλιάδων (2.000) ευρώ.
2. Η εκταφή και η ανακομιδή των οστών, ενεργείται μετά την πάροδο του χρόνου της υποχρεωτικής ταφής, η οποία ορίζεται τριετής (3) ή δεκαετής (10) και μετά από προγραμματισμό του Γραφείου Κοιμητηρίων, εκτός των εξαιρέσεων λόγω παράτασης όπως ορίζονται στον παρόντα Κανονισμό.
3. Η εκταφή γίνεται μετά από σχετική αίτηση, δύο (2) τουλάχιστον μήνες πριν από τη λήξη της υποχρεωτικής τριετούς (3) ή δεκαετούς (10) ταφής, του «ενδιαφερόμενου» ή των πλησιέστερων συγγενών του θανόντος.
4. Σε περίπτωση που δεν υπάρχουν πλησιέστεροι συγγενείς ή «ενδιαφερόμενος», για την εκταφή μπορεί να φροντίσει οποιοσδήποτε τρίτος, αφού καταθέσει υπεύθυνη δήλωση του Ν. 1599/86, ότι αναλαμβάνει την ευθύνη της εκταφής.
5. Η εκταφή γίνεται υποχρεωτικά με την παρουσία του «ενδιαφερόμενου» ή όσων φρόντισαν για την σχετική διαδικασία σύμφωνα με όσα ορίζονται. Όσοι δεν επιθυμούν να παρίστανται το δηλώνουν εγγράφως ή με οποιοδήποτε πρόσφορο μέσο στο Γραφείο Κοιμητηρίων.
6. Αναβολή προγραμματισμένης εκταφής επιτρέπεται: α) σε εξαιρετικές περιπτώσεις, οι οποίες δικαιολογούνται επαρκώς από τον «ενδιαφερόμενο» και για εύλογο χρονικό διάστημα, β) εξαιτίας αδυναμίας του Γραφείου Κοιμητηρίων να ανταποκριθεί στο αίτημα, λόγω εκτάκτων περιστατικών (π.χ. νέοι θάνατοι, καιρικές συνθήκες, κ.λπ.). Στις περιπτώσεις αυτές το Γραφείο Κοιμητηρίων, ορίζει νέα ημερομηνία εκταφής, ανάλογα με τις ανειλημμένες υποχρεώσεις και το προσωπικό που κάθε φορά διαθέτει. Και στις δύο περιπτώσεις δεν επιβάλλονται πρόσθετα τέλη λόγω καθυστερημένης εκταφής.
7. Σε περίπτωση που για οποιοδήποτε λόγο απαιτείται εκταφή και μεταφορά των οστών, αυτή πραγματοποιείται σύμφωνα με τις διατάξεις του Π.Δ. 210/1975 «περί ταριχεύσεως, μεταφοράς και ταφής νεκρών και οστών ανθρώπων» όπως αυτό έχει τροποποιηθεί και ισχύει, κατόπιν αιτήσεως του «ενδιαφερόμενου» ή των πλησιέστερων συγγενών με την παράλληλη κατάθεση των εγγράφων αποδοχής από άλλο κοιμητήριο.
8. Η μεταφορά των οστών διενεργείται κατά τις διατάξεις του Π.Δ. 210/1975.

Άρθρο 11

Αυτεπάγγελτες εκταφές

1. Εντός δύο (2) μηνών πριν από τη λήξη της υποχρεωτικής ταφής, οι «ενδιαφερόμενοι» ή οι πλησιέστεροι συγγενείς του θανόντα υποχρεούνται να προσέλθουν για να δηλώσουν την εκταφή. Σε αντίθετη περίπτωση και ενώ η υπηρεσία έχει εξαντλήσει κάθε πρόσφορο μέσο για την ειδοποίηση του «ενδιαφερόμενου», τότε η υπηρεσία δύναται να προβεί στον προγραμματισμό της αυτεπάγγελτης εκταφής και την τοποθέτηση των οστών σε χωνευτήρι το οποίο καθορίζει το Γραφείο Κοιμητηρίων.
2. Η αποστολή ειδοποιητηρίων (εφόσον έχει δηλωθεί διεύθυνση η οποία συνεχίζει να ισχύει και είναι η ορθή), η ανάρτηση ανακοίνωσης στην επίσημη ιστοσελίδα του Δήμου, η τηλεφωνική επικοινωνία (εφόσον είναι αυτό εφικτό), η γενική ανακοίνωση τοιχοκολλημένη στους χώρους των Κοιμητηρίων και η τοποθέτηση του ειδοποιητηρίου σε κάποιο εμφανές σημείο του τάφου, αποτελούν ενδεικτικούς τρόπους πρόσφορου μέσου ειδοποίησης.

Άρθρο 12

Οστεοφυλάκιο - Οστεοφύλαξη

1. Οστεοφυλάκιο είναι ο καθορισμένος χώρος, εντός των Κοιμητηρίων, στον οποίο τοποθετούνται και φυλάσσονται τα οστά των θανόντων μετά την προγραμματισμένη εκταφή τους και για ορισμένο χρονικό διάστημα.
2. Τα οστά τοποθετούνται για φύλαξη στο οστεοφυλάκιο του ίδιου Κοιμητηρίου όπου ανήκει ο θανών. Εάν το οστεοφυλάκιο είναι πλήρες ή έως ότου κατασκευαστεί νέο οστεοφυλάκιο, δύναται κατά την κρίση του Γραφείου Κοιμητηρίων να τοποθετηθούν για φύλαξη σε οστεοφυλάκιο άλλου Κοιμητηρίου του Δήμου.
3. Κατόπιν αίτησης του «ενδιαφερόμενου» ή των πλησιέστερων συγγενών του θανόντα, εντός δύο (2) μηνών πριν από τη λήξη της υποχρεωτικής ταφής, μπορούν τα οστά να τοποθετηθούν στο οστεοφυλάκιο για φύλαξη και για συγκεκριμένη χρονική περίοδο. Παράλληλα με την αίτηση θα πρέπει ο «ενδιαφερόμενος» ή οι πλησιέστεροι συγγενείς να προκαταβάλουν το τέλος φύλαξης για το σύνολο του χρόνου φύλαξης που έχουν αιτηθεί.
4. Ως μονάδα μέτρησης για το χρονικό διάστημα φύλαξης στο οστεοφυλάκιο ορίζεται το έτος και τα πολλαπλάσια αυτού. Ως ετήσιο τέλος φύλαξης νοείται το χρονικό διάστημα από την ημερομηνία τοποθέτησης των οστών στο οστεοφυλάκιο, μέχρι την τελευταία ημέρα του ίδιου μήνα του επόμενου έτους.
5. Τα τέλη οστεοφύλαξης προκαταβάλλονται εφάπαξ για όλο το χρονικό διάστημα φύλαξης, όπως αυτό καθορίζεται στην αίτηση, στο Ταμείο του Δήμου, με ευθύνη του «ενδιαφερόμενου» ή των πλησιέστερων συγγενών για την έγκαιρη καταβολή τους και οι οποίοι οφείλουν να προσκομίσουν αντίγραφο του διπλότυπου είσπραξης στο Γραφείο Κοιμητηρίων.
6. Τα χρονικά όρια φύλαξης οστών στο οστεοφυλάκιο ορίζονται ως εξής:
 - Για αποβιώσαντες έως και 30 ετών, μέχρι πέντε (5) έτη.
 - Για αποβιώσαντες από 30 ετών και άνω μέχρι τρία (3) έτη.
7. Τα οστά μετά τη λήξη της κατά περίπτωση φύλαξης, εναποτίθενται στο χωνευτήρι αυτεπάγγελα ή δύναται να μεταφερθούν σε άλλα Κοιμητήρια εκτός Δήμου σύμφωνα με τις διατάξεις των παραγράφων 7 & 8 του άρθρου 10 του παρόντος Κανονισμού. Κατά την κρίση του Γραφείου Κοιμητηρίων δύναται η τοποθέτηση των

οστών να γίνει σε οποιοδήποτε χωνευτήρι άλλου Κοιμητηρίου εντός του Δήμου Θερμαϊκού.

8. Οστά προερχόμενα από αλλά Κοιμητήρια (εκτός Δήμου) μπορούν να τοποθετηθούν στα οστεοφυλάκια των Κοιμητηρίων του Δήμου, εφόσον το Γραφείο Κοιμητηρίων κρίνει ότι μπορεί να τα δεχτεί, ανάλογα με τις δικές του ανάγκες.
9. Η παραλαβή των οστών από Κοιμητήρια του Δήμου και η μεταφορά τους σε άλλο χώρο (Κοιμητήριο ή Μοναστήρι), πραγματοποιείται μόνο μετά από αίτηση του «ενδιαφερόμενου» ή των πλησιέστερων συγγενών, στην οποία επισυνάπτεται το έγγραφο αποδοχής των οστών από το Κοιμητήριο ή το Μοναστήρι στο οποίο θα τοποθετηθούν και έκδοση σχετικής άδειας από τη Διεύθυνση Υγιεινής.
10. Η οστεοθήκη εφ' όσον υπάρχει παρέχεται από τον Δήμο με το αντίστοιχο αντίτιμο (εάν προβλέπεται). Αν σε συγκεκριμένο Κοιμητήριο δεν την παρέχει ο Δήμος, την προμηθεύεται με δική του ευθύνη ο «ενδιαφερόμενος», χωρίς να αποτελεί περιουσιακό του στοιχείο κατά το χρονικό διάστημα που βρίσκεται εντός του οστεοφυλακίου. Μετά την λήξη της φύλαξης, και εφόσον βρίσκεται σε καλή κατάσταση, επιστρέφεται στον «ενδιαφερόμενο» εφόσον το επιθυμεί.
11. Το κιβώτιο φύλαξης (οστεοθήκη) πρέπει να είναι μεταλλικό ή ξύλινο και ενδεικτικών διαστάσεων περίπου 50 cm μήκους, 25 cm πλάτους και 20 cm ύψους ανάλογα με το είδος του οστεοφυλακίου. Για το είδος του κιβωτίου φύλαξης (οστεοθήκη) θα πρέπει να έρθει σε συνεννόηση ο «ενδιαφερόμενος» με το Γραφείο Κοιμητηρίων.
12. Ο «ενδιαφερόμενος» έχει την υποχρέωση και σε συνεννόηση με το Γραφείο Κοιμητηρίων (για το είδος), να τοποθετήσει το Όνομα, την Ηλικία και την Ημερομηνία σε εμφανές σημείο της οστεοθήκης.
13. Εντός των οστεοφυλακίων απαγορεύεται ρητά η τοποθέτηση κάθε είδους κηροστασίου ή κεριών, για λογούς ασφάλειας. Επιτρέπονται μόνο τα ηλεκτρονικά κεριά διαρκείας. Το άναμμα κεριών επιτρέπεται μόνο εφόσον προβλέπονται ειδικά οριοθετημένοι χώροι ειδικά φτιαγμένοι σαν κηροστάσια.
14. Απαγορεύεται ρητά η μετακίνηση των κιβωτίων από τα ράφια (σε οστεοφυλάκια που υπάρχουν) με πρωτοβουλία των επισκεπτών και η τοποθέτηση κάθε είδους αντικειμένων μέσα στις οστεοθήκες, όπως π.χ. εικόνων, προσωπικών αντικειμένων κ.λπ.

Άρθρο 13

Περιορισμοί – Απαγορεύσεις

1. Απαγορεύεται η είσοδος στο Κοιμητήριο πριν από την ανατολή και μετά τη δύση του ηλίου. Ο χώρος των Κοιμητηρίων θα παραμένει κλειστός ένα τέταρτο πριν από την καθοριζόμενη εκάστοτε ώρα και όλοι όσοι βρίσκονται σε αυτό πρέπει να εξέλθουν αμέσως και χωρίς καμία καθυστέρηση.
2. Απαγορεύεται αυστηρά η είσοδος στα Κοιμητήρια πάσης φύσεως ιδιωτικών οχημάτων και μεταφορικών μέσων εκτός των υπηρεσιακών οχημάτων ή οχημάτων που μπαίνουν με τη σύμφωνη γνώμη του Γραφείου Κοιμητηρίων για εργασίες στο χώρο των Κοιμητηρίων. Επιτρέπεται η είσοδος των οχημάτων των γραφείων τελετών που εξυπηρετούν την τελετή και μόνο κατά την διάρκεια της ταφής.
3. Απαγορεύεται η είσοδος σε όλους όσους φέρουν μαζί τους ζώα συντροφιάς ή άλλα ζώα, καθώς και σε πρόσωπα που διατελούν σε κατάσταση μέθης ή είναι ντυμένα κατά τρόπο άσεμνο. Επίσης απαγορεύεται η είσοδος σε παιδιά κάτω των 12 ετών εάν δεν συνοδεύονται από τους γονείς ή τους κηδεμόνες τους.

4. Δεν επιτρέπεται η επαιτεία, η εγκατάσταση μικροπωλητών, η έκθεση και πώληση πένθιμων αντικειμένων καθώς και κάθε άλλου είδους προς πώληση, μέσα στο χώρο των Κοιμητηρίων ή στον περιβάλλοντα χώρο αυτών.
5. Επίσης απαγορεύεται κάθε ανευλαβής πράξη ή εκδήλωση. Όποιος δεν συμμορφώνεται με τα παραπάνω καλείται να εγκαταλείψει αμέσως το Κοιμητήριο. Σε περίπτωση άρνησης ή δυστροπίας του, θα ζητείται από το Γραφείο Κοιμητηρίων η παρέμβαση της Αστυνομίας.
6. Απαγορεύεται απολύτως η παρενόχληση των επισκεπτών του Κοιμητηρίου και των εργαζομένων σε αυτό.
7. Απαγορεύεται οποιαδήποτε οικοδομική εργασία εντός των Κοιμητηρίων από ιδιώτες. Εξαιρούνται οι εργασίες που γίνονται από τον Δήμο και η κατασκευή και τοποθέτηση των μνημείων όπως αυτή ορίζεται στα άρθρα 5, 14 και 16 του παρόντος Κανονισμού.

Άρθρο 14

Κατασκευή – Διαμόρφωση Τάφων - Υποχρεώσεις Κατασκευαστών

1. Οι εργασίες των μαρμαρογλυπτών μπορούν να εκτελούνται καθημερινά από τις 7.30 π. μ. έως τις 15:00 μ.μ. εκτός Κυριακής και αργιών, καθώς και τα Ψυχοσάββατα.
2. Απαγορεύεται αυστηρά η μεταβολή ή η διαφοροποίηση των διαστάσεων που προβλέπονται από τον παρόντα Κανονισμό ως προς τον τύπο, το μέγεθος και το ύψος του μνημείου.
3. Απαγορεύεται η επεξεργασία ακατέργαστων υλικών εντός του χώρου των Κοιμητηρίων. Η εργασία των τεχνιτών περιορίζεται στη συναρμολόγηση των κατεργασμένων υλικών και μόνον.
4. Κάθε εργασία γενικά μέσα στα Κοιμητήρια θα αποπερατώνεται το συντομότερο δυνατό και σε χρονικό διάστημα όχι μεγαλύτερο του ενός (1) μηνός από την ημερομηνία ταφής.
5. Οι τεχνίτες μαρμάρων οφείλουν να δηλώνουν τα πλήρη στοιχεία τους, καθώς και τον τάφο στον οποίο εργάζονται στο Γραφείο Κοιμητηρίων και να συμμορφώνονται με τις διατάξεις του Κανονισμού αυτού και τις υποδείξεις των αρμοδίων οργάνων του Γραφείου Κοιμητηρίων. Κάθε κατασκευή που έχει τοποθετηθεί σε τάφο και δεν πληροί τις καθορισμένες προδιαγραφές θα αφαιρείται με ευθύνη αυτού που το τοποθέτησε. Σε αντίθετη περίπτωση αφαιρείται από την Υπηρεσία του Δήμου και καταστρέφεται, χωρίς να υπάρχει οικονομική ή κάποιου άλλου είδους απαίτηση (π.χ. επιστροφή υλικών κ.λπ.) από τον «ενδιαφερόμενο» ή τους πλησιέστερους συγγενείς. Σε βάρος του παραβάτη τεχνίτη επιβάλλεται χρηματικό πρόστιμο διακοσίων (200) ευρώ και απαγόρευση δραστηριοποίησής του για χρονικό διάστημα μέχρι και ενός (1) έτους. Σε περίπτωση που δεν ανευρεθεί ο παραβάτης τεχνίτης, το πρόστιμο των διακοσίων (200) ευρώ καταλογίζεται στον «ενδιαφερόμενο» της καρτέλας του θανόντος.
6. Μετά το τέλος των εργασιών ο τεχνίτης οφείλει να απομακρύνει από τον χώρο του Κοιμητηρίου όλα τα οικοδομικά υλικά (π.χ. μάρμαρα, μάζα, χρώματα κ.λπ.) που περισσεύουν και να τα μεταφέρει σε εξουσιοδοτημένο χώρο απόρριψης οικοδομικών υλικών, με δικά του μέσα και με δική του δαπάνη. Σε περίπτωση μη συμμόρφωσης επιβάλλεται σε βάρος του παραβάτη τεχνίτη χρηματικό πρόστιμο πεντακοσίων (500) ευρώ.
7. Για την είσπραξη των βεβαιωθέντων προστίμων εφαρμόζονται οι διατάξεις περί βεβαιώσεως και εισπράξεως των Δημοτικών εσόδων του Ν. 3463/2006 (Κώδικας Δήμων και Κοινοτήτων) όπως τροποποιήθηκε και ισχύει.

8. Λόγοι αποβολής ή προστίμου δύναται να συνιστά η τοποθέτηση μνημείου διαφορετικού από αυτό που ορίζει ο παρόν Κανονισμός και γενικά κάθε παράβαση των διατάξεων του Κανονισμού λειτουργίας του Κοιμητηρίου.

Άρθρο 15

Περιποίηση τάφων

1. Επιτρέπεται στους οικείους των θανόντων να περιποιούνται τους τάφους των προσφιλών τους και να εκδηλώνουν τα θρησκευτικά τους καθήκοντα με ευπρέπεια.
2. Απαγορεύεται η περιποίηση τάφων **καθώς και το άναμμα καντηλίων** έναντι αμοιβής.

Άρθρο 16

Μνημείο – Επιγραφές – Αντικείμενα

1. Τα μνημεία των τάφων είναι πράγματα εκτός συναλλαγής. Μνημείο νοείται κάθε στοιχείο διακόσμησης, κινητό ή ακίνητο, αδιάφορα **από το υλικό** της κατασκευής του ή της επεξεργασίας του, το οποίο τοποθετείται πάνω από τον χώρο ταφής.
2. Η τοποθέτηση μνημείου επί του τάφου δεν είναι υποχρεωτική.
3. Οι κατασκευές που βρίσκονται πάνω από τον χώρο της ταφής και τα υλικά από τα οποία αποτελούνται τα μνημεία δεν αποτελούν περιουσία του «ενδιαφερόμενου» ή των πλησιέστερων συγγενών και μετά την εκταφή διαχειρίζονται από το Γραφείο Κοιμητηρίων. Για εξαιρετικές περιπτώσεις θα πρέπει να ζητείται η σύμφωνη γνώμη του Γραφείου Κοιμητηρίων.
4. Αντικείμενα που υπάρχουν πάνω στα μνημεία (φωτογραφίες, καντήλια, εικόνες κ.λπ.) επιστρέφονται κατά την εκταφή στον «ενδιαφερόμενο» ή στους πλησιέστερους συγγενείς, εφόσον το ζητήσουν με αίτησή τους πριν από την εκταφή. Αν εντός επτά (7) ημερολογιακών ημερών από την εκταφή δεν αναζητηθούν, απορρίπτονται.
5. Σε περίπτωση που βρεθούν τιμαλφή ή άλλα αντικείμενα αξίας εντός του τάφου και δεν αναζητηθούν από τον «ενδιαφερόμενο» εντός επτά (7) ημερολογιακών ημερών από την εκταφή, παραδίδονται από το Γραφείο Κοιμητηρίων στην Οικονομική Υπηρεσία του Δήμου, με πρακτικό παράδοσης - παραλαβής.

Άρθρο 17

Ωράριο λειτουργίας

1. Τα Κοιμητήρια είναι ανοικτά για τους επισκέπτες όλες τις ημέρες της εβδομάδος από την ανατολή μέχρι τη δύση του ηλίου.
2. Απαγορεύεται η είσοδος και η παραμονή στα Κοιμητήρια σε ιδιώτες και επισκέπτες κατά τις ώρες που είναι κλειστό.
3. Σε κάθε Κοιμητήριο, τα οστεοφυλάκια λειτουργούν κατά τις ώρες λειτουργίας των Κοιμητηρίων.

Άρθρο 18

Τελικές διατάξεις

1. Κάθε διάταξη αντίθετη με τον παρόντα Κανονισμό καταργείται.
2. Αποβιώσαντες που ενταφιάστηκαν στα Δημοτικά Κοιμητήρια του Δήμου Θερμαϊκού:
Α) Πριν από τη θέσπιση του Κανονισμού Λειτουργίας των Δημοτικών Κοιμητηρίων το 2012 ακολουθούν τις διατάξεις του παρόντος Κανονισμού δεν απαλλάσσονται από την υποχρέωση εκταφής ή αυτεπάγγελτης εκταφής ανάλογα την περίπτωση, χωρίς δικαίωμα παράτασης και χωρίς οικονομική επιβάρυνση, πλην του τέλους εκταφής, εάν αυτό δεν έχει συμπεριληφθεί στο τέλος ταφής.
Β) Κατά το χρονικό διάστημα από το 2012 έως την ισχύ του παρόντα Κανονισμού, ακολουθούνται οι διατάξεις του Κανονισμού που ίσχυε κατά το χρόνο ταφής πλην των διατάξεων της παράτασης με την καταβολή του αντίστοιχου τέλους.
Γ) Μετά την ισχύ του παρόντα Κανονισμού ακολουθούνται απαρέγκλιτα οι διατάξεις αυτού.
3. Όλες οι οστεοθήκες εντός των οστεοφυλακίων οι οποίες προϋπήρχαν πριν την έναρξη του παρόντος Κανονισμού, εναποτίθενται αυτεπάγγελα στο χωνευτήρι πλην αυτών που δεν πληρούν τις προϋποθέσεις της παραγράφου 6 του άρθρου 12 του παρόντος Κανονισμού.
4. Περιπτώσεις που δεν προβλέπονται από τον παρόντα Κανονισμό ή από τον Νόμο ρυθμίζονται με απόφαση του Δημοτικού Συμβουλίου.
5. Κάθε επισκέπτης οφείλει να δείχνει τον απαιτούμενο σεβασμό και να τηρεί την τάξη και την ευκοσμία.
6. Απαγορεύεται στον «ενδιαφερόμενο» ή στους πλησιέστερους συγγενείς ή στους οικείους κάθε κατασκευή (βρύση, παγκάκια, στρώσιμο διαδρόμων με οποιοδήποτε υλικό, κ.λπ.) ή η φύτευση δένδρων σε κοινόχρηστο χώρο των Κοιμητηρίων. Σε αντίθετη περίπτωση θα απομακρύνονται από το Γραφείο Κοιμητηρίων και θα καταλογίζεται πρόστιμο διακοσίων (200) Ευρώ στον «ενδιαφερόμενο» ή στον κατασκευαστή χωρίς καμία απαίτηση επί των υλικών των κατασκευών από τους «ενδιαφερόμενους» ή τον κατασκευαστή. Εξαιρούνται οι περιπτώσεις δωρεών που έχουν εγκριθεί από το αρμόδιο κάθε φορά όργανο.
7. Με τη δημιουργία νέων Κοιμητηρίων θα δύναται να διακοπεί η λειτουργία υφιστάμενων Κοιμητηρίων τα οποία θα εξωραϊστούν και θα διατηρηθούν ως μνημεία, όπως αυτό προβλέπεται από το σχετικό νόμο.
8. Δεν επιτρέπεται η πώληση τάφων ή η δημιουργία οικογενειακών τάφων ή τάφων μνημείων και αν υφίστανται κάποιοι για οποιοδήποτε λόγο πριν τη λειτουργία του παρόντα Κανονισμού αυτοί θα ακολουθήσουν την υποχρεωτική εκταφή όπως αυτή ορίζεται στα άρθρα του παρόντος Κανονισμού.
9. Οι ληξιαρχοί μαζί με Ληξιαρχική Πράξη Θανάτου υποχρεούνται να χορηγούν αντίγραφο του Κανονισμού αυτού και δύναται να παραλαμβάνουν την Υπεύθυνη Δήλωση του Ν. 1599/1986 όπως αυτή αναφέρεται στην παράγραφο 1 του άρθρου 7 του παρόντος Κανονισμού.

Άρθρο 19

Ισχύς Κανονισμού

Η ισχύς του Κανονισμού αυτού αρχίζει αμέσως μετά την κατά νόμο έγκρισή του, καταργούμενης κάθε άλλης διάταξης, που έρχεται σε αντίθεση με αυτόν.

Για όποιο θέμα δεν υπάρχει πρόβλεψη στον Κανονισμό αυτόν, αποφασίζει το Δημοτικό Συμβούλιο, αφού λάβει υπ' όψη του και τις σχετικές διατάξεις του Νόμου. Όσον αφορά τα πάσης φύσεως σχετικά τέλη και δικαιώματα, λόγω της ανταποδοτικότητάς τους, αυτά ορίζονται κατ' έτος με απόφαση του αρμόδιου κάθε φορά οργάνου.

Άρθρο 20

Ενδεικτικός τύπος μνημείου

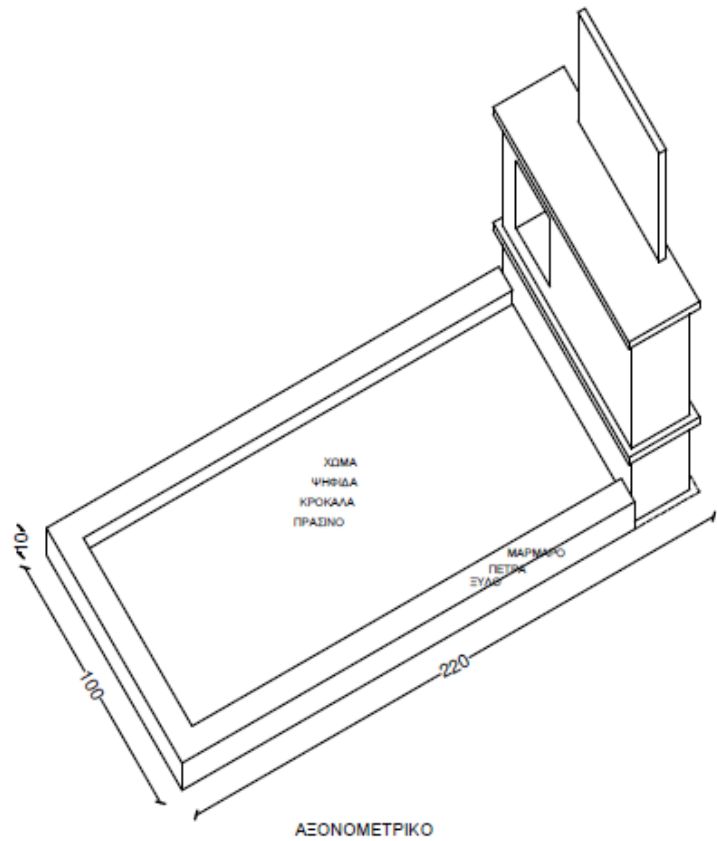
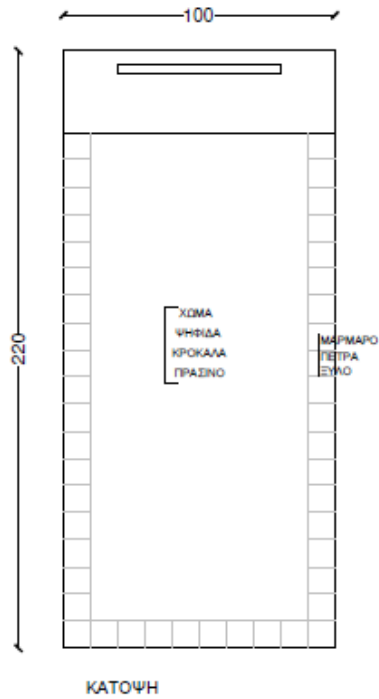
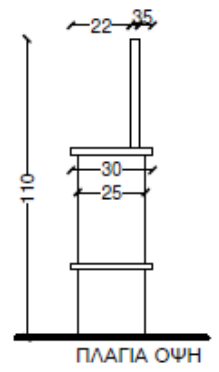
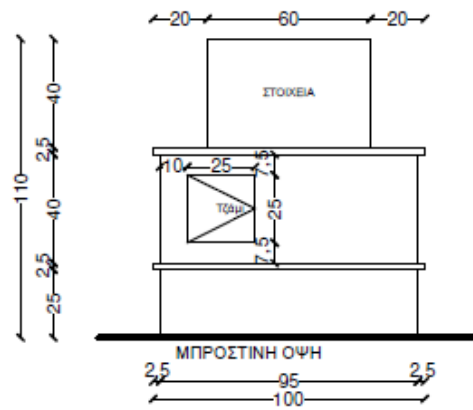
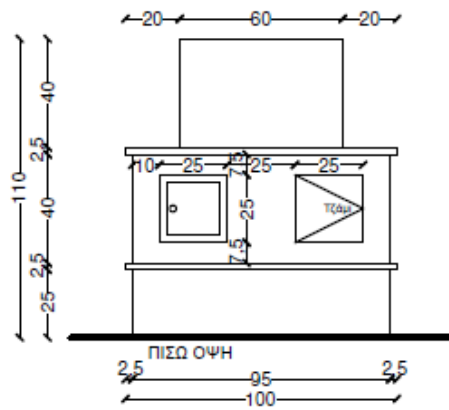

Άρθρο 21

21.1 ΥΠΕΥΘΥΝΗ ΔΗΛΩΣΗ

Η ακρίβεια των στοιχείων που υποβάλλονται με αυτή τη δήλωση μπορεί να ελεγχθεί με βάση το αρχείο άλλων υπηρεσιών
(άρθρο 8 παρ. 4 Ν.1599/1986)



ΥΠΕΥΘΥΝΗ ΔΗΛΩΣΗ

(άρθρο 8 Ν. 1599/1986)

ΠΡΟΣ ⁽¹⁾ :	ΓΡΑΦΕΙΟ ΚΟΙΜΗΤΗΡΙΩΝ ΔΗΜΟΥ ΘΕΡΜΑΪΚΟΥ								
Ο-Η Όνομα :				Επώνυμο :					
Όνομα και Επώνυμο Πατέρα :									
Όνομα και Επώνυμο Μητέρας :									
Ημερομηνία Γέννησης ⁽²⁾ :									
Τόπος Γέννησης :									
Αριθμός Δελτίου Ταυτότητας :				Τηλ.					
Τόπος Κατοικίας :			Οδός:			Αριθ.:		Τ.Κ. :	
Αρ. Κινητού :				Δ/ση Ηλεκτρ. Ταχυδρομείου (e-mail) :					

Με ατομική μου ευθύνη και γνωρίζοντας τις κυρώσεις ⁽³⁾, που προβλέπονται από τις διατάξεις της παρ.6 του άρθρου 22 του Ν. 1599/1986, δηλώνω ότι:

A) Για τον/την θανόντα.....του....., που απεβίωσε στις/...../202....., αναλαμβάνω ως «ενδιαφερόμενος» έναντι του Δήμου Θερμαϊκού όλες τις υποχρεώσεις που προκύπτουν από τον Κανονισμό Λειτουργίας των Κοιμητηρίων.

B) Επίσης δηλώνω ότι σε περίπτωση αλλαγής κάποιων από τα παραπάνω στοιχεία επικοινωνίας μου, θα τα δηλώσω με νέα υπεύθυνη δήλωση στο Γραφείο Κοιμητηρίων του Δήμου Θερμαϊκού.

Ο Α.Φ.Μ. μου είναι.....με αρμόδια την Δ.Ο.Υ.....

Γ) Έχω παραλάβει αντίγραφο του Κανονισμού Λειτουργίας των Κοιμητηρίων του Δήμου Θερμαϊκού.

Δ) Καταθέτω τα εξής συμπληρωματικά έγγραφα⁴⁾ ⁵⁾

.....
.....
.....
.....
.....
.....
.....

Ημερομηνία/...../202....

Ο/Η ΔΗΛΩΝ/ΟΥΣΑ

(Υπογραφή)

- (1) Αναγράφεται από τον ενδιαφερόμενο πολίτη η Αρχή ή Υπηρεσία του δημόσιου τομέα, που απευθύνεται η αίτηση.
- (2) Αναγράφεται ολογράφως.
- (3) « Όποιος εν γνώσει του δηλώσει ψευδή γεγονότα ή αρνείται ή αποκρύπτει τα αληθινά με έγγραφη υπεύθυνη δήλωση του άρθρου 8 τιμωρείται με φυλάκιση τουλάχιστον τριών μηνών. Εάν ο υπαίτιος αυτών των πράξεων σκόπευε να προσπορίσει στον εαυτόν του ή σε άλλον περυσιακό όφελος βλάπτοντας τρίτον ή σκόπευε να βλάψει άλλον, τιμωρείται με κάθειρξη μέχρι 10 ετών.
- (4) Σε περίπτωση ανεπάρκειας χώρου η δήλωση συνεχίζεται στην πίσω όψη και υπογράφεται από τον δηλούντα ή την δηλούσα.
- (5) Το πεδίο αυτό συμπληρώνεται μόνο στην περίπτωση που έχουν ζητηθεί από τον Δήμο συμπληρωματικά έγγραφα.