



ΚΑΝΟΝΙΣΜΟΣ ΛΕΙΤΟΥΡΓΙΑΣ
ΔΗΜΟΤΙΚΩΝ ΚΟΙΜΗΤΗΡΙΩΝ
ΔΗΜΟΥ ΘΕΡΜΑΪΚΟΥ

2024

1. Άρθρο 1	3
Αντικείμενο του Κανονισμού	3
2. Άρθρο 2	3
Νομικό πλαίσιο	3
3. Άρθρο 3	4
Πεδίο εφαρμογής	4
4. Άρθρο 4	4
Γενικοί κανόνες	4
5. Άρθρο 5	5
Διαστάσεις τάφων	5
6. Άρθρο 6	6
Τέλη και δικαιώματα	6
7. Άρθρο 7	6
Ταφές	6
8. Άρθρο 8	8
Παράταση ταφής	8
9. Άρθρο 9	9
Δωρεάν παραχώρηση τάφων	9
10. Άρθρο 10	9
Εκταφές	9
11. Άρθρο 11	10
Αυτεπάγγελτες Εκταφές	10
12. Άρθρο 12	11
Οστεοφυλάκιο – Οστεοφύλαξη	11
13. Άρθρο 13	12
Περιορισμοί – Απαγορεύσεις	12
14. Άρθρο 14	13
Κατασκευή – Διαμόρφωση Τάφων - Υποχρεώσεις Κατασκευαστών	13
15. Άρθρο 15	14
Περιποίηση τάφων	14
16. Άρθρο 16	14
Μνημείο – Επιγραφές – Αντικείμενα	14
17. Άρθρο 17	15
Ωράριο λειτουργίας	15
18. Άρθρο 18	15
Τελικές διατάξεις	15
19. Άρθρο 19	16
Ισχύς Κανονισμού	16
20. Άρθρο 20	17
Ενδεικτικός τύπος μνημείου	17
21. Άρθρο 21	18
Υπεύθυνη Δήλωση	18

Γενικές Διατάξεις

Άρθρο 1

Αντικείμενο του Κανονισμού

Ο παρών Κανονισμός έχει ως αντικείμενο την καθιέρωση λεπτομερών κανόνων για την διοίκηση, τη διαχείριση και τη λειτουργία των Δημοτικών Κοιμητηρίων του Δήμου Θερμαϊκού.

Άρθρο 2

Νομικό πλαίσιο

Η λειτουργία γενικά των Δημοτικών Κοιμητηρίων διέπεται από τους παρακάτω νόμους και διατάξεις :

1. του Α.Ν. 445/1968 «Περί νεκροταφείων και ενταφιασμού νεκρών» όπως τροποποιήθηκε και ισχύει,
2. του Α.Ν. 582/1968 «Περί δημοτικών και κοινοτικών κοιμητηρίων» όπως τροποποιήθηκε και ισχύει,
3. του Π.Δ. 210/1975 «περί ταριχεύσεως, μεταφοράς και ταφής νεκρών και οστών ανθρώπων» όπως αυτό έχει τροποποιηθεί και ισχύει,
4. της Υ.Α. αριθ. Α5/1210 της 19 Απρ./10 Μαΐου 1978 «Περί όρων ιδρύσεως κοιμητηρίων» όπως τροποποιήθηκε και ισχύει,
5. των άρθρων 966 και 970 του Αστικού Κώδικα όπως τροποποιήθηκαν και ισχύουν,
6. των άρθρων 201, 373, 426 και 443 του Ποινικού Κώδικα όπως τροποποιήθηκαν και ισχύουν,
7. του Ν. 3463/2006 (Δημοτικός & Κοινοτικός Κώδικας) όπου τυγχάνει εφαρμογής, όπως τροποποιήθηκε και ισχύει,
8. του Ν. 3852/2010 (Σχέδιο «Καλλικράτης») και του Ν. 4555/2018 («Κλεισθένης»), όπου τυγχάνουν εφαρμογής, όπως τροποποιήθηκαν και ισχύουν,
9. του Οργανισμού Εσωτερικής Υπηρεσίας του Δήμου,
10. Του Ν.4368/2016 «Μέτρα για την επιτάχυνση του κυβερνητικού έργου και άλλες διατάξεις» , άρθρο 15 «Επιλογή τόπου ενταφιασμού»
11. του Κώδικα Είσπραξης Δημοσίων Εσόδων
12. των εκάστοτε ισχυουσών διατάξεων περί Δημοτικών Κοιμητηρίων
13. την υπ' αριθ. Δ1α/Γ.Π.οικ.11942/24-02-2023 εγκύκλιο του Υπουργείου Υγείας «Προγράμματα ολοκληρωμένης διαχείρισης των κουνουπιών, σχέδιο δράσης, σχετική ενημέρωση και προφύλαξη του κοινού για το έτος 2023» όπως κάθε φορά τροποποιείται και ισχύει.

Άρθρο 3

Πεδίο εφαρμογής

Τα Κοιμητήρια είναι πράγματα εκτός συναλλαγής κατά το άρθρο 966 του Αστικού Κώδικα όπως τροποποιήθηκε και ισχύει.

Ο Δήμος Θερμαϊκού είναι κύριος, διοικεί και διαχειρίζεται τα Κοιμητήρια: **Περαίας, Ν. Επιβατών, Αγίας Τριάδας, Ν. Μηχανιώνας, Ν. Κερασιάς, Αγγελοχωρίου, Επανομής και Μεσημερίου.**

Άρθρο 4

Γενικοί κανόνες

1. Το Γραφείο Κοιμητηρίων τηρεί τις διαδικασίες λειτουργίας των Δημοτικών Κοιμητηρίων, σύμφωνα με τις ισχύουσες διατάξεις και μεριμνά για την εφαρμογή του παρόντος Κανονισμού.
2. Για την ταφή του νεκρού είναι απαραίτητη η ληξιαρχική πράξης θανάτου.
3. Η ταφή γίνεται υποχρεωτικά μέσα στα Δημοτικά Κοιμητήρια και σε χώρους που παραχωρούνται γι' αυτόν τον σκοπό.
4. Απαγορεύεται η ταφή έξω από τους χώρους των Κοιμητηρίων, καθώς και σε ιδιωτικούς χώρους, με εξαίρεση τις περιπτώσεις των επισκόπων και των ιερέων, οι οποίοι δύνανται να ενταφιάζονται εντός των Μοναστηρίων και Ησυχαστηρίων, καθώς και των περιβόλων των Ιερών Ναών, μετά από έγγραφη συναινετική άδεια της Δημοτικής Αρχής και της Μητροπόλεως ή της Αρχής στην οποία ανήκουν.
5. Ο ενταφιασμός όσων έχουν αποβιώσει από λοιμώδες νόσημα, που υπάγεται στο Διεθνή Υγειονομικό Κανονισμό, γίνεται σε ιδιαίτερο ταφικό τμήμα. Για τους ανωτέρω θανόντες **απαγορεύεται αυστηρά η εκταφή** πριν την παρέλευση δεκαετίας (10). Ελλείψει διαθεσιμότητας χώρου σε Κοιμητήριο όπου ανήκει ο θανών, το Γραφείο Κοιμητηρίων δύναται να προχωρήσει την ταφή σε άλλο Κοιμητήριο του Δήμου που πληροί τις προϋποθέσεις.
6. Ο ενταφιασμός αλλόθρησκων ή μη ορθόδοξων γίνεται σε ιδιαίτερο ταφικό τμήμα. Ελλείψει διαθεσιμότητας χώρου σε Κοιμητήριο όπου ανήκει ο θανών, το Γραφείο Κοιμητηρίων δύναται να προχωρήσει την ταφή σε άλλο Κοιμητήριο του Δήμου που πληροί τις προϋποθέσεις.
7. Οι εντός των Κοιμητηρίων χώροι (τάφοι) είναι προσωρινοί και παραχωρούνται για **τετραετή (4), ή δεκαετή (10) ταφή**, ως εξής :
 - για άτομα έως και 35 ετών ο χρόνος ταφής ορίζεται στα δέκα (10) έτη.
 - για άτομα άνω των 35 ετών ο χρόνος ταφής ορίζεται στα τέσσερα (4) έτη.
 - για άτομα τα οποία έχουν αποβιώσει από λοιμώδες νόσημα, που υπάγεται στο Διεθνή Υγειονομικό Κανονισμό, ο χρόνος ταφής ορίζεται στα δέκα (10) έτη.

σύμφωνα με τις ειδικές διατάξεις του παρόντος Κανονισμού και καθορίζονται από την υφιστάμενη ρυμοτομία, η πιστή εφαρμογή της οποίας (εφόσον υπάρχει) είναι υποχρεωτική και απαγορεύεται οποιαδήποτε παρέκκλιση.

Κατά την εκταφή μετά το πέρας των ως άνω χρονικών ορίων και εφόσον δεν έχει επέλθει η αποσύνθεση, ενταφιάζονται ξανά χωρίς να υφίστανται καμία οικονομική επιβάρυνση σύμφωνα με το άρθρο 8 και το άρθρο 10 του παρόντος Κανονισμού.

8. Παράταση ταφής δεν επιτρέπεται παρά μόνο στην περίπτωση 2 του άρθρου 8 του παρόντος Κανονισμού.
9. Απαγορεύεται η χρησιμοποίηση φέρετρου με κάλυμμα από γυαλί ή άλλο παρεμφερές ανθεκτικό υλικό.
10. Για την εκταφή και φύλαξη των οστών εφαρμόζονται ειδικές διατάξεις του παρόντος Κανονισμού.
11. Στα Κοιμητήρια του Δήμου Θερμαϊκού επιτρέπεται να ενταφιάζονται μόνο δημότες του Δήμου, μόνιμοι κάτοικοι του Δήμου καθώς και οι συγγενείς Α' βαθμού αυτών. Οι ως άνω προϋποθέσεις θα αποδεικνύονται με κάθε πρόσφορο μέσο όπως οι λογαριασμοί των επιχειρήσεων κοινής ωφελείας (π.χ. ΔΕΥΑ, ρεύματος, τηλεφωνίας κ.λ.π), το εκκαθαριστικό εφορίας, μισθοδοσίας, σύνταξης κ.λ.π όπου αναγράφεται η διεύθυνση κατοικίας του κ.λ.π.

Άρθρο 5

Διαστάσεις τάφων

Η επιφανειακή έκταση των παραχωρούμενων τάφων του Δήμου Θερμαϊκού ορίζεται ως εξής:

1. Οι τάφοι θα έχουν τις εξής διαστάσεις: Μήκος δύο μέτρα και είκοσι εκατοστά (2,20 m) και πλάτος ένα μέτρο (1,00 m). Το βάθος ορίζεται έως ένα μέτρο (1,00 m), ανάλογα με τις συνθήκες του εδάφους, του παρακείμενου διαδρόμου και τυχόν ριζών δένδρων. Η απόσταση μεταξύ των τάφων ορίζεται σε σαράντα εκατοστά του μέτρου (0,40 m), η οποία υπολογίζεται από τα όρια της εκσκαφής, όπου αυτό είναι εφικτό λόγω της υφιστάμενης ρυμοτομίας των Κοιμητηρίων.
2. Σχετικά με την ανέγερση των μνημείων: επιτρέπεται η κατασκευή μόνον του τύπου του μνημείου, όπως περιγράφεται στο επισυναπτόμενο σχέδιο στο άρθρο 20, το οποίο θα τοποθετείται στο "κεφάλι" του τάφου. Οι ακριβείς διαστάσεις του σε καμία περίπτωση δεν πρέπει να ξεπερνούν, σε μήκος το ένα μέτρο (1,00m) μαζί με τα μάρμαρα, σε ύψος τα ένα μέτρο και δέκα εκατοστά (1,10m) μαζί με τα μάρμαρα και σε πλάτος τα τριάντα εκατοστά του μέτρου (0,30m) μαζί με τα μάρμαρα. Το περίγραμμα του τάφου δύναται να οριοθετηθεί, αυστηρά στις διαστάσεις του, από τους οικείους του θανόντα, χρησιμοποιώντας μόνο φυσικά υλικά από ξύλο, πέτρα, ή μάρμαρο χωρίς την χρήση μπετόν. Το μέγιστο ύψος στάθμης οριοθέτησης είναι τα δέκα εκατοστά του μέτρου (0,10m) από το διαμορφωμένο έδαφος, όταν αυτά επιτρέπονται από την ρυμοτομία και την μορφολογία του χώρου. Το εσωτερικό (εντός του περιγράμματος) τμήμα του τάφου μπορεί να είναι επιστρωμένο με χόμα ή ψηφίδα ή κροκάλα μικρής διαμέτρου ή με φύτευση χαμηλών ποωδών φυτών ή με περιποιημένο γκαζόν. Την ευθύνη κατασκευής και συντήρησης των παραπάνω έχουν αποκλειστικά οι οικείοι του θανόντα. Απαγορεύεται η τοποθέτηση οποιουδήποτε υλικού εντός του περιγράμματος το οποίο δυσκολεύει τον αερισμό και την εισροή των ομβρίων υδάτων παράγοντες που βοηθούν στην αποσύνθεση.
3. Η τοποθέτηση του παραπάνω μνημείου, του περιγράμματος και της διαμόρφωσης, δεν είναι υποχρεωτική.

Άρθρο 6

Τέλη και δικαιώματα

- Όλα τα τέλη, δικαιώματα, κ.λπ. που προβλέπονται από τον παρόντα Κανονισμό και την ισχύουσα Νομοθεσία, το ύψος, ο τρόπος καταβολής αυτών ως και παν σχετικό με τα θέματα αυτά καθορίζονται με σχετική απόφαση του αρμόδιου κάθε φορά οργάνου.
- Τα τέλη αρχικής παραχώρησης τάφου όλων των περιπτώσεων, προκαταβάλλονται μαζί με τα τέλη εκταφής στο Ταμείο του Δήμου με οίκοθεν βεβαιωτικό σημείωμα κατά τη δήλωση θανάτου.
- Εάν εντός διμήνου από τη λήξη του χρόνου ταφής ή της τυχόν παράτασης, δεν προσέλθει «ενδιαφερόμενος» ή οι πλησιέστεροι συγγενείς για τις απαιτούμενες διαδικασίες ανακομιδής των οστών, ενώ έχουν ειδοποιηθεί και η υπηρεσία έχει εξαντλήσει - κατά το δυνατόν - κάθε πρόσφορο μέσο για την ειδοποίησή τους, πραγματοποιείται αυτεπάγγελτη εκταφή και εναποτίθενται τα οστά στο χωνευτήρι.
- Άποροι (π.χ. οι δικαιούχοι ΚΕΑ, οι μη έχοντες φορολογική και ασφαλιστική ικανότητα, οι εγγεγραμμένοι στο μητρώο αστέγων του Δήμου κ.λπ.) ή ειδικές πληθυσμιακές ομάδες, όπως αυτές καθορίζονται με την εκάστοτε σχετική απόφαση του αρμόδιου οργάνου του Δήμου Θερμαϊκού, δύνανται να ενταφιάζονται δωρεάν.
- Όλα τα τέλη προσαρμόζονται μετά από απόφαση του αρμόδιου οργάνου του Δήμου Θερμαϊκού.

Άρθρο 7

Ταφές

Α. Γενικές διατάξεις

1. Δεν επιτρέπεται ο ενταφιασμός θανόντα εάν προηγουμένως δεν έχει εκδοθεί ληξιαρχική πράξη θανάτου η οποία θα γνωστοποιείται στο Γραφείο Κοιμητηρίων. Με την δήλωση του θανάτου στο ληξιαρχείο θα πρέπει υποχρεωτικά πριν την τελετή της ταφής και προκειμένου το Γραφείο Κοιμητηρίων να προχωρήσει στην ταφή, να κατατεθεί είτε στον Ληξίαρχο, είτε στο Γραφείο Κοιμητηρίων, είτε στον ορισμένο από το Γραφείο Κοιμητηρίων εργαζόμενο, Υπεύθυνη Δήλωση του άρθρου 8 του Ν. 1599/1986, σχέδιο της οποίας αναφέρεται στο άρθρο 21 του παρόντος Κανονισμού και στην οποία θα δηλώνεται: Α) ο υπόχρεος - «ενδιαφερόμενος» έναντι του Δήμου και των υποχρεώσεων που προκύπτουν από τον Κανονισμό των Κοιμητηρίων, με πλήρη στοιχεία επικοινωνίας και υποχρεωτικά το Α.Φ.Μ. του, Β) την υποχρέωση γνωστοποίησης των νέων στοιχείων επικοινωνίας στο Γραφείο Κοιμητηρίων σε περίπτωση αλλαγής τους, Γ) ότι έχει παραλάβει αντίγραφο του Κανονισμού των Κοιμητηρίων, Δ) ότι θα καταθέσει οποιοδήποτε έγγραφο ζητήσει συμπληρωματικά ο Δήμος. Η Υπεύθυνη Δήλωση δύναται να κατατίθεται από τα γραφεία τελετών χωρίς εμπλοκή των συγγενών ή του ενδιαφερόμενου, με τη ρητή υποχρέωση να προσκομίσουν την Υπεύθυνη Δήλωση του υπόχρεου-«ενδιαφερόμενου» με θεώρηση του γνησίου της υπογραφής.
2. Δίνεται η δυνατότητα στους οικείους του θανόντα να γίνει αλλαγή του υπόχρεου - «ενδιαφερόμενου» με κατάθεση υπεύθυνης δήλωσης, στο Γραφείο Κοιμητηρίων, του αρχικού «ενδιαφερόμενου», στην οποία θα δηλώνεται η παραίτησή του ως «ενδιαφερόμενος» με την ταυτόχρονη (εκτός έκτακτων - ειδικών περιπτώσεων που αποδέχεται το Γραφείο Κοιμητηρίων όπως π.χ. θάνατος κ.λπ.) κατάθεση υπεύθυνης

δήλωσης του νέου «ενδιαφερόμενου», σύμφωνα με τα αναγραφόμενα στην παράγραφο 1 του παρόντος άρθρου.

3. Ο ενταφιασμός πραγματοποιείται αφού προηγουμένως τηρηθούν οι ισχύουσες κάθε φορά υγειονομικές κ.λπ. διατάξεις της κείμενης Νομοθεσίας περί ταφής νεκρών. Δεν επιτρέπεται ο ενταφιασμός, αν δεν προκύπτει από τη ληξιαρχική πράξη ότι έχουν παρέλθει δώδεκα (12) ώρες από την τελευταία πνοή.
4. Σε περίπτωση κατά την οποία ο θανών βρίσκεται σε φέρετρο που προέρχεται από χώρες του εξωτερικού και εφόσον υπάρχει μεταλλική επένδυση ή άλλο υλικό το οποίο δεν βοηθά στην αποσύνθεση, υποχρεούται η οικογένειά του ή το γραφείο τελετών που έχει αναλάβει την διαδικασία ταφής, να το αντικαταστήσει με άλλο.
5. Σε περίπτωση που ο θανών είναι έγκλειστος σε σακούλα μεταφοράς (πλην της περίπτωσης λοιμώδους νοσήματος ή της περίπτωσης που το απαιτήσει η Ιατροδικαστική Υπηρεσία), με ευθύνη του «ενδιαφερόμενου» ή του γραφείου τελετών, πρέπει να ανοιχτεί και να απομακρυνθεί η σακούλα κατά την διαδικασία της ταφής.
6. Απαγορεύεται αυστηρώς η εκταφή θανόντα, σε τάφο δεκαετούς (10) ή τετραετούς (4) χρήσης, για να ενταφιασθεί άλλος νεκρός, ακόμα και αν αυτός έχει πρώτου βαθμού συγγενείας με τον θανόντα εξ' αίματος ή εξ' αγχιστείας εφόσον δεν έχουν περάσει τρία (3) έτη από την ημερομηνία ταφής. Στην περίπτωση δεκαετούς (10) χρήσης από λοιμώδες νόσημα που υπάγεται στο Διεθνή Υγειονομικό Κανονισμό απαγορεύεται αυστηρώς οποιαδήποτε εκταφή πριν την λήξη της δεκαετούς (10) χρήσης.
7. Σε περίπτωση που δεν υπάρχει διαθέσιμος χώρος στο Κοιμητήριο της Δημοτικής Κοινότητας που ανήκει ο θανών κατά το χρόνο της ταφής του, τότε αυτός ενταφιάζεται σε άλλο Κοιμητήριο, το οποίο ανάλογα με τις υπάρχουσες ανάγκες, ορίζεται αποκλειστικά από το Γραφείο Κοιμητηρίων του Δήμου.
8. Οι ταφές θα γίνονται μόνο μετά τις 09:00 π.μ. (πλην εξαιρετικών περιπτώσεων που κρίνει το Γραφείο Κοιμητηρίων) και μέχρι μία ώρα πριν τη δύση του ηλίου. Η γνωστοποίηση του θανάτου θα πρέπει να γίνεται στο Γραφείο Κοιμητηρίων από την προηγούμενη ημέρα της ταφής. Ωστόσο, σε έκτακτες περιπτώσεις και προκειμένου να πραγματοποιηθεί ταφή αυθημερόν, θα πρέπει η γνωστοποίηση να γίνει στο Γραφείο Κοιμητηρίων τουλάχιστον τέσσερις (4) ώρες πριν την ώρα ταφής (λαμβάνοντας υπόψη ότι οι ταφές γίνονται μέχρι και μία πριν τη δύση του ηλίου). Σε κάθε άλλη περίπτωση η ταφή θα πραγματοποιείται την επόμενη ημέρα πλην των ημερών που αναφέρονται στην παράγραφο 9 το παρόντος άρθρου.
9. Τις Κυριακές και τις επίσημες Αργίες του Κράτους δεν θα πραγματοποιούνται ταφές στα Κοιμητήρια του Δήμου.
10. Το Γραφείο Κοιμητηρίων και μόνο αυτό, με βάση το ημερήσιο πρόγραμμά του και λαμβάνοντας υπόψη τις ανειλημμένες υποχρεώσεις, το ανθρώπινο δυναμικό που διαθέτει, τους πόρους, καθώς και τις καιρικές συνθήκες, είναι αρμόδιο να αποφασίζει την ώρα της ταφής σύμφωνα και με τις διατάξεις των προηγούμενων παραγράφων και ενημερώνει τον τοπικό ληξίαρχο, προκειμένου αυτός να προχωρήσει στην έκδοση της ληξιαρχικής πράξης θανάτου.
11. Σε περίπτωση όπου το Γραφείο Κοιμητηρίων έχει εξαντλήσει όλα τα μέσα που διαθέτει (προσωπικό, πόρους κ.λπ.) ή οι συνθήκες (καιρικές κ.λπ.) δεν επιτρέπουν την ταφή, τότε το Γραφείο Κοιμητηρίων μπορεί να μεταφέρει την ημερομηνία ταφής σε ημερομηνία που μπορεί να ανταπεξέλθει στην ταφή.
12. Όταν η ληξιαρχική πράξη θανάτου προέρχεται από ληξίαρχο εκτός Δήμου, τότε αυτή προωθείται στο Γραφείο Κοιμητηρίων προκειμένου να πραγματοποιήσει την διαδικασία της ταφής. Σε περίπτωση που η ληξιαρχική πράξη έρχεται σε αντίθεση με τις παραγράφους του παρόντος άρθρου τότε υποχρεωτικά και με μέριμνα των συγγενών ή του «ενδιαφερόμενου» θα πρέπει να γίνει αλλαγή – τροποποίηση της ληξιαρχικής πράξης η οποία να εναρμονίζεται με τα άρθρα του παρόντος Κανονισμού. Το Γραφείο Κοιμητηρίων σε αυτή την περίπτωση θα πρέπει να

παραδώσει αντίγραφο του Κανονισμού Κοιμητηρίων και να παραλάβει την Υπεύθυνη Δήλωση του άρθρου 8 του Ν. 1599/1986, σχέδιο της οποίας αναφέρεται στο άρθρο 21 του παρόντος Κανονισμού.

Β. Υπηρεσιακή διαδικασία

1. Οι αρμόδιοι Ληξιαρχοί, αμέσως μετά την έκδοση της Ληξιαρχικής Πράξης Θανάτου, θα εκδίδουν υπηρεσιακό σημείωμα προς το αρμόδιο Τμήμα Εσόδων/Ταμείου με το προβλεπόμενο τέλος ενταφιασμού και επίσης ενημερώνουν το Γραφείο Κοιμητηρίων για τον ενταφιασμό. Σε περίπτωση που κατά τη διάρκεια του Σαββατοκύριακου ή αργιών, οπότε και δεν λειτουργεί η Οικονομική Υπηρεσία του Δήμου, εκδοθεί Ληξιαρχική Πράξη Θανάτου, τότε αυτή θα παραδίδεται στον «υπόχρεο» του θανόντα ή τον πλησιέστερο συγγενή ή το Γραφείο Τελετών που ενεργεί κατ' εντολή του «υπόχρεου» του θανόντα την αμέσως επόμενη εργάσιμη ημέρα, μόνο εφόσον έχει καταβληθεί το αντίστοιχο τέλος ταφής.
2. Το Γραφείο Κοιμητηρίων θα ενημερώνεται από το Γραφείο Εσόδων ώστε να επιβεβαιώνεται η καταβολή του τέλους ταφής από τον «υπόχρεο» του θανόντα ή τον πλησιέστερο συγγενή ή το Γραφείο Τελετών που ενεργεί κατ' εντολή του «υπόχρεου» του θανόντα.
3. Στη συνέχεια το Γραφείο Κοιμητηρίων θα ενημερώνει ακόμη και μέσω τηλεφωνικής επικοινωνίας τον Αρμόδιο για τα Κοιμητήρια Αντιδήμαρχο ή Εντεταλμένο Σύμβουλο ή τον κατά περίπτωση αρμόδιο γεωγραφικά Αντιδήμαρχο, προκειμένου να λαμβάνουν γνώση για τη διαδικασία της ταφής.
4. Υπενθυμίζεται ότι εάν δεν πληρωθεί το προβλεπόμενο τέλος, ο ενταφιασμός μπορεί να γίνεται μόνο εάν υπάρχει συγκεκριμένος λόγος όπως π.χ. η περίπτωση του Σαββατοκύριακου και των αργιών (λόγο της μη λειτουργίας των Υπηρεσιών του Δήμου) ή κατόπιν έγγραφης βεβαίωσης του Αρμόδιου Αντιδημάρχου ή Εντεταλμένου Συμβούλου ή του κατά περίπτωση αρμόδιου γεωγραφικά Αντιδημάρχου, σύμφωνα με τον Κανονισμό Λειτουργίας των Κοιμητηρίων .
5. Οι Ληξιαρχοί μια φορά στις αρχές του μήνα, θα ενημερώνουν τα Γραφεία Εσόδων και Κοιμητηρίων, για τις Ληξιαρχικές Πράξεις Θανάτου τις οποίες έχουν εκδώσει τον προηγούμενο μήνα. Σε περίπτωση που το Γραφείο Εσόδων διαπιστώσει ότι για κάποια ή κάποιες από τις Ληξιαρχικές Πράξεις Θανάτου δεν έχει ενημερωθεί ή δεν έχει εκδοθεί και πληρωθεί τέλος ενταφιασμού οφείλει να προχωρά άμεσα στη βεβαίωση του αντίστοιχου τέλους ενημερώνοντας άμεσα και το Γραφείο (Βεβαιωμένων) Εσόδων της Ταμειακής Υπηρεσίας.

Άρθρο 8

Παράταση ταφής

1. Ο «ενδιαφερόμενος» υποχρεούται δύο (2) τουλάχιστον μήνες πριν από τη λήξη της υποχρεωτικής τετραετούς (4) ή δεκαετούς (10) ταφής, να επικοινωνήσει με το Γραφείο Κοιμητηρίων προκειμένου να προβεί στις απαραίτητες διαδικασίες ανακομιδής των οστών.
2. Δεν επιτρέπεται παράταση σε καμία περίπτωση μετά το πέρας του ορίου ταφής, πλην της περιπτώσεως όπου δεν έχει επέλθει η αποσύνθεση. Στην περίπτωση αυτή η σωρός ενταφιάζεται ξανά για ένα (1) έτος, χωρίς να υφίστανται οι οικείοι του καμία οικονομική επιβάρυνση. Μετά την παρέλευση του ενός (1) έτους γίνεται η εκταφή αυτεπάγγελα σε περίπτωση που δεν επικοινωνήσει ο «ενδιαφερόμενος» με το Γραφείο Κοιμητηρίων. Στην περίπτωση που ακόμη δεν έχει επέλθει η αποσύνθεση ενταφιάζεται ξανά για ένα (1) έτος χωρίς οικονομική επιβάρυνση και ελέγχεται εκ

νέου κατά την αυτεπάγγελτη εκταφή. Η διαδικασία αυτή μπορεί να επαναληφθεί το μέγιστο τέσσερις (4) φορές. Μετά το πέρας αυτών, υποχρεωτικά η σωρός εναποτίθεται στο χωνευτήρι. Στην περίπτωση αυτή, εάν κατά τις εκταφές προκύψουν βλάβες στις κατασκευές και στις διαμορφώσεις του τάφου ο Δήμος δε φέρει καμία ευθύνη για την αποκατάσταση αυτών.

Άρθρο 9

Δωρεάν παραχώρηση τάφων

1. Με απόφαση του αρμόδιου κάθε φορά οργάνου, είναι δυνατή η δωρεάν ταφή υπέρ προσώπων, οι οποίοι με την εθνική, πολιτική και κοινωνική τους δράση προσέφεραν σημαντικές υπηρεσίες στο έθνος ή στον Δήμο.
2. Η ταφή τους γίνεται δωρεάν για τέσσερα (4) ή δέκα (10) έτη σύμφωνα με τα ανωτέρω. Μετά τη λήξη του χρόνου ταφής, οι «ενδιαφερόμενοι» είναι υποχρεωμένοι να προσέλθουν δύο (2) τουλάχιστον μήνες πριν από τη λήξη προκειμένου να προβούν στις απαραίτητες διαδικασίες ανακομιδής των οστών.
3. Σε αντίθετη περίπτωση το Γραφείο Κοιμητηρίων μπορεί να ενεργήσει αυτεπάγγελα την εκταφή, αφού έχει εξαντλήσει - κατά το δυνατόν - κάθε πρόσφορο μέσο ειδοποίησης.
4. Οποιαδήποτε άλλη δωρεάν παραχώρηση θα πρέπει να προβλέπεται και να επιτρέπεται από σχετική απόφαση του αρμόδιου κάθε φορά οργάνου του Δήμου

Άρθρο 10

Εκταφές

1. Οι εκταφές πραγματοποιούνται μόνο από προσωπικό του Δήμου ή από ιδιώτη ο οποίος έχει συνάψει σύμβαση εργασιών ταφών-εκταφών με το Δήμο Θεσσαλονίκης. Απαγορεύονται οι εκταφές και οι ταφές από ιδιώτες. Για κάθε παράβαση των διατάξεων αυτών βεβαιώνεται πρόστιμο σε βάρος του «ενδιαφερόμενου» ή των πλησιεστέρων συγγενών, ύψους δύο χιλιάδων (2.000) ευρώ.
2. Η εκταφή και η ανακομιδή των οστών, ενεργείται μετά την πάροδο του χρόνου της υποχρεωτικής ταφής, η οποία ορίζεται τετραετής (4) ή δεκαετής (10) και μετά από προγραμματισμό του Γραφείου Κοιμητηρίων, εκτός των εξαιρέσεων λόγω παράτασης όπως ορίζονται στο άρθρο 8 του παρόντα Κανονισμού.
3. Η εκταφή γίνεται μετά από σχετική αίτηση, δύο (2) τουλάχιστον μήνες πριν από τη λήξη της υποχρεωτικής τετραετούς (4) ή δεκαετούς (10) ταφής, του «ενδιαφερόμενου» ή των πλησιέστερων συγγενών του θανόντος.
4. Σε περίπτωση που δεν υπάρχουν πλησιέστεροι συγγενείς ή «ενδιαφερόμενος», για την εκταφή μπορεί να φροντίσει οποιοσδήποτε τρίτος, αφού καταθέσει υπεύθυνη δήλωση του άρθρου 8 του Ν. 1599/86, ότι αναλαμβάνει την ευθύνη της εκταφής.
5. Η εκταφή γίνεται υποχρεωτικά με την παρουσία του «ενδιαφερόμενου» ή όσων φρόντισαν για την σχετική διαδικασία, σύμφωνα με όσα ορίζονται. Όσοι δεν επιθυμούν να παρίστανται το δηλώνουν εγγράφως ή με οποιοδήποτε πρόσφορο μέσο στο Γραφείο Κοιμητηρίων.
6. Αναβολή προγραμματισμένης εκταφής επιτρέπεται: α) σε εξαιρετικές περιπτώσεις, οι οποίες δικαιολογούνται επαρκώς από τον «ενδιαφερόμενο» και για εύλογο χρονικό διάστημα όπως π.χ. μία σοβαρή ασθένεια η οποία δεν του επιτρέπει να

παραβρίσκεται την ημέρα της εκταφής ή η έλευση στενών συγγενών από απομακρυσμένες περιοχές ή το εξωτερικό, ώστε να παραβρίσκονται στην διαδικασία της εκταφής κ.λ.π., β) εξαιτίας αδυναμίας του Γραφείου Κοιμητηρίων να ανταποκριθεί στο αίτημα, λόγω εκτάκτων περιστατικών (π.χ. νέοι θάνατοι, καιρικές συνθήκες, κ.λπ.).Στις περιπτώσεις αυτές το Γραφείο Κοιμητηρίων, ορίζει νέα ημερομηνία εκταφής, ανάλογα με τις ανειλημμένες υποχρεώσεις και το προσωπικό που κάθε φορά διαθέτει. Στις περιπτώσεις αυτές δεν επιβάλλονται πρόσθετα τέλη λόγω καθυστερημένης εκταφής.

7. Σε περίπτωση που για οποιοδήποτε λόγο απαιτείται εκταφή και μεταφορά των οστών, αυτή πραγματοποιείται σύμφωνα με τις διατάξεις του Π.Δ. 210/1975 «περί ταριχεύσεως, μεταφοράς και ταφής νεκρών και οστών ανθρώπων» όπως αυτό έχει τροποποιηθεί και ισχύει, κατόπιν αιτήσεως του «ενδιαφερόμενου» ή των πλησιέστερων συγγενών με την παράλληλη κατάθεση των εγγράφων αποδοχής από άλλο Κοιμητήριο ή των σχετικών που αναφέρονται στην παράγραφο 3 του άρθρου 4 του παρόντος Κανονισμού.
8. Η μεταφορά των οστών διενεργείται κατά τις διατάξεις του Π.Δ. 210/1975 όπως αυτό έχει τροποποιηθεί και ισχύει.
9. Σε περίπτωση μεταφοράς των οστών σε Κοιμητήρια του εξωτερικού, ο Δήμος υποδοχής εκδίδει βεβαίωση αποδοχής των οστών μεταφρασμένη και επικυρωμένη από αρμόδια αρχή (προξενείο, πρεσβεία). Όταν στο κράτος υποδοχής δεν εκδίδεται βεβαίωση αποδοχής οστών, οι ενδιαφερόμενοι - «υπόχρεοι» δηλώνουν την πρόθεσή τους στο Γραφείο Εξωτερικών Υποθέσεων του ΥΜΑΘ, το οποίο μεταφράζει και επικυρώνει το πιστοποιητικό απολύμανσης των οστών από την αρμόδια Υγειονομική Υπηρεσία. Το πιστοποιητικό απολύμανσης των οστών σε κάθε περίπτωση θα φέρει οπωσδήποτε τη σφραγίδα της Χάγης και θα είναι μεταφρασμένο και επικυρωμένο από αρμόδια αρχή. Όλες οι ανωτέρω διαδικασίες γίνονται με ευθύνη των «υπόχρεων» του θανόντα. Τα οστά τοποθετούνται σε μεταλλική οστεοθήκη την οποία προμηθεύει ο «υπόχρεος» στο Γραφείο Κοιμητηρίων και η οποία σφραγίζεται στο τελωνείο με ευθύνη των «υπόχρεων» του θανόντα.

Άρθρο 11

Αυτεπάγγελτες εκταφές

1. Εντός δύο (2) μηνών πριν από τη λήξη της υποχρεωτικής ταφής, οι «ενδιαφερόμενοι» ή οι πλησιέστεροι συγγενείς του θανόντα υποχρεούνται να προσέλθουν στο Γραφείο Κοιμητηρίων για να δηλώσουν την εκταφή. Αντίθετα, σε περίπτωση δηλ. που οι «ενδιαφερόμενοι» δεν δηλώσουν εγκαίρως την εκταφή και αφού η Υπηρεσία θα έχει εξαντλήσει κάθε πρόσφορο μέσο για την ειδοποίηση των «ενδιαφερόμενων» για την επικείμενη εκταφή, το Γραφείο Κοιμητηρίων - χωρίς καμία άλλη διαδικασία ή έγκριση από όργανο του Δήμου και χωρίς να φέρει οποιαδήποτε ευθύνη έναντι τρίτων, δύναται να προβεί στον προγραμματισμό της αυτεπάγγελτης – πλέον - εκταφής και την τοποθέτηση των οστών σε χωνευτήριο (αποκλείοντας δηλ. τη δυνατότητα τυχόν επιλογής τοποθέτησης των οστών σε οστεοφυλάκιο ελλείψει επικοινωνίας των «ενδιαφερόμενων»).
2. Η αποστολή ειδοποιητηρίων (εφόσον έχει δηλωθεί διεύθυνση η οποία συνεχίζει να ισχύει και είναι η ορθή), ή η ανάρτηση ανακοίνωσης στην επίσημη ιστοσελίδα του Δήμου για προγραμματισμένες εκταφές, ή η τηλεφωνική επικοινωνία (εφόσον είναι αυτό εφικτό), ή η γενική ανακοίνωση τοιχοκολλημένη στους χώρους των Κοιμητηρίων και η τοποθέτηση του ειδοποιητηρίου σε κάποιο εμφανές σημείο του τάφου, αποτελούν ενδεικτικούς τρόπους πρόσφορου μέσου ειδοποίησης.

Άρθρο 12

Οστεοφυλάκιο- Οστεοφύλαξη

1. Οστεοφυλάκιο είναι ο καθορισμένος χώρος, εντός των Κοιμητηρίων, στον οποίο τοποθετούνται και φυλάσσονται τα οστά των θανόντων μετά την προγραμματισμένη εκταφή τους και για ορισμένο χρονικό διάστημα.
2. Τα οστά τοποθετούνται για φύλαξη στο οστεοφυλάκιο του ίδιου Κοιμητηρίου όπου ανήκει ο θανών. Εάν το οστεοφυλάκιο είναι πλήρες ή έως ότου κατασκευαστεί νέο οστεοφυλάκιο, δύναται κατά την κρίση του Γραφείου Κοιμητηρίων να τοποθετηθούν για φύλαξη σε οστεοφυλάκιο άλλου Κοιμητηρίου του Δήμου.
3. Κατόπιν αίτησης του «ενδιαφερόμενου» ή των πλησιέστερων συγγενών του θανόντα, εντός δύο (2) μηνών πριν από τη λήξη της υποχρεωτικής ταφής, μπορούν τα οστά να τοποθετηθούν στο οστεοφυλάκιο για φύλαξη και για συγκεκριμένη χρονική περίοδο. Παράλληλα με την αίτηση θα πρέπει ο «ενδιαφερόμενος» ή οι πλησιέστεροι συγγενείς να προκαταβάλουν το τέλος φύλαξης για το σύνολο του χρόνου φύλαξης που έχουν αιτηθεί.
4. Ως μονάδα μέτρησης για το χρονικό διάστημα φύλαξης στο οστεοφυλάκιο ορίζεται το έτος και τα πολλαπλάσια αυτού. Ως ετήσιο τέλος φύλαξης νοείται το χρονικό διάστημα από την ημερομηνία τοποθέτησης των οστών στο οστεοφυλάκιο, μέχρι την τελευταία ημέρα του ίδιου μήνα του επόμενου έτους.
5. Τα τέλη οστεοφύλαξης προκαταβάλλονται εφάπαξ για όλο το χρονικό διάστημα φύλαξης, όπως αυτό καθορίζεται στην αίτηση, στο Ταμείο του Δήμου, με ευθύνη του «ενδιαφερόμενου» ή των πλησιέστερων συγγενών για την έγκαιρη καταβολή τους και οι οποίοι οφείλουν να προσκομίσουν αντίγραφο του διπλότυπου είσπραξης στο Γραφείο Κοιμητηρίων.
6. Τα χρονικά όρια φύλαξης οστών στο οστεοφυλάκιο ορίζονται ως εξής:
 - Για αποβιώσαντες έως και 35 ετών, μέχρι δέκα (10) έτη.
 - Για αποβιώσαντες από 35 ετών και άνω μέχρι πέντε (5) έτη.
7. Τα οστά μετά τη λήξη της κατά περίπτωση φύλαξης, εναποτίθενται στο χωνευτήριο αυτεπάγγελτα ή δύναται να μεταφερθούν σε άλλα Κοιμητήρια εκτός Δήμου σύμφωνα με τις διατάξεις των παραγράφων 7 & 8 του άρθρου 10 του παρόντος Κανονισμού. Κατά την κρίση του Γραφείου Κοιμητηρίων δύναται η τοποθέτηση των οστών να γίνει σε οποιοδήποτε χωνευτήριο άλλου Κοιμητηρίου εντός του Δήμου Θερμαϊκού. Σε περιπτώσεις που υπάρχει πρόβλημα εναπόθεσης των οστών σε χωνευτήρια του Δήμου λόγω χώρου ή λόγω προγραμματισμού και συνθηκών, μετά το πέρας των χρονικών ορίων της παραγράφου 6 του παρόντος άρθρου, δύναται κατά την κρίση του Γραφείου Κοιμητηρίων να παραμείνουν τα οστά στο οστεοφυλάκιο έως την εξεύρεση λύσης, χωρίς καμία περαιτέρω οικονομική επιβάρυνση των οικείων του θανόντα.
8. Οστά προερχόμενα από άλλα Κοιμητήρια (εκτός Δήμου) μπορούν να τοποθετηθούν στα οστεοφυλάκια των Κοιμητηρίων του Δήμου, εφόσον το Γραφείο Κοιμητηρίων κρίνει ότι μπορεί να τα δεχτεί, ανάλογα με τις δικές του ανάγκες. Η διαδικασία θα είναι σύμφωνη με τις παραγράφους 4,5,6,7 του παρόντος άρθρου.
9. Η παραλαβή των οστών από Κοιμητήρια του Δήμου και η μεταφορά τους σε άλλο χώρο (Κοιμητήριο ή Μοναστήρι), πραγματοποιείται μόνο μετά από αίτηση του «ενδιαφερόμενου» ή των πλησιέστερων συγγενών, στην οποία επισυνάπτεται το έγγραφο αποδοχής των οστών από το Κοιμητήριο ή των σχετικών που αναφέρονται στην παράγραφο 3 του άρθρου 4 του παρόντος Κανονισμού και έκδοση σχετικής άδειας από τη Διεύθυνση Υγιεινής κατά τις διατάξεις του Π.Δ. 210/1975 όπως αυτό έχει τροποποιηθεί και ισχύει.
10. Η οστεοθήκη εφ' όσον υπάρχει παρέχεται από τον Δήμο με το αντίστοιχο αντίτιμο (εάν προβλέπεται). Αν σε συγκεκριμένο Κοιμητήριο δεν την παρέχει ο Δήμος, την

προμηθεύεται με δική του ευθύνη ο «ενδιαφερόμενος» ή οι πλησιέστεροι συγγενείς, χωρίς να αποτελεί περιουσιακό τους στοιχείο κατά το χρονικό διάστημα που βρίσκεται εντός του οστεοφυλακίου. Μετά την λήξη της φύλαξης, και εφόσον βρίσκεται σε καλή κατάσταση, επιστρέφεται στον «ενδιαφερόμενο» ή στους πλησιέστερους συγγενείς, εφόσον το επιθυμούν.

11. Το κιβώτιο φύλαξης (οστεοθήκη) πρέπει να είναι μεταλλικό ή ξύλινο και ενδεικτικών διαστάσεων περίπου 50 cm μήκους, 25 cm πλάτους και 20 cm ύψους ανάλογα με το είδος του οστεοφυλακίου. Για το είδος του κιβωτίου φύλαξης (οστεοθήκη) θα πρέπει να έρθουν σε συνεννόηση ο «ενδιαφερόμενος» ή οι πλησιέστεροι συγγενείς με το Γραφείο Κοιμητηρίων.
12. Ο «ενδιαφερόμενος» ή οι πλησιέστεροι συγγενείς έχουν την υποχρέωση και σε συνεννόηση με το Γραφείο Κοιμητηρίων (για το είδος), να τοποθετήσει το Όνομα, την Ηλικία και την Ημερομηνία σε εμφανές σημείο της οστεοθήκης.
13. Εντός των οστεοφυλακίων απαγορεύεται ρητά η τοποθέτηση κάθε είδους κηροστασίου ή κεριών, για λογούς ασφάλειας. Επιτρέπονται μόνο τα ηλεκτρονικά κεριά διαρκείας. Το άναμμα κεριών επιτρέπεται μόνο εφόσον προβλέπονται ειδικά οριοθετημένοι χώροι ειδικά φτιαγμένοι σαν κηροστάσια.
14. Απαγορεύεται ρητά η μετακίνηση των κιβωτίων από τα ράφια (σε οστεοφυλάκια που υπάρχουν) με πρωτοβουλία των επισκεπτών και η τοποθέτηση κάθε είδους αντικειμένων μέσα στις οστεοθήκες, όπως π.χ. εικόνων, προσωπικών αντικειμένων ή αντικειμένων αξίας κ.λ.π.

Άρθρο 13

Περιορισμοί – Απαγορεύσεις

1. Απαγορεύεται η είσοδος στα Κοιμητήρια πριν από την ανατολή και μετά τη δύση του ηλίου. Ο χώρος των Κοιμητηρίων θα παραμένει κλειστός ένα τέταρτο πριν από την καθοριζόμενη εκάστοτε ώρα κλεισίματος και όλοι όσοι βρίσκονται σε αυτό πρέπει να εξέλθουν αμέσως και χωρίς καμία καθυστέρηση.
2. Απαγορεύεται αυστηρά η είσοδος στα Κοιμητήρια πάσης φύσεως ιδιωτικών οχημάτων και μεταφορικών μέσων εκτός των υπηρεσιακών οχημάτων ή οχημάτων που μπαίνουν με τη σύμφωνη γνώμη του Γραφείου Κοιμητηρίων για εργασίες στο χώρο των Κοιμητηρίων. Επιτρέπεται η είσοδος των οχημάτων των γραφείων τελετών που εξυπηρετούν την τελετή και μόνο κατά την διάρκεια της ταφής.
3. Απαγορεύεται η είσοδος σε όλους όσους φέρουν μαζί τους ζώα συντροφιάς ή άλλα ζώα, καθώς και σε πρόσωπα που διατελούν σε κατάσταση μέθης.
4. Επίσης απαγορεύεται η είσοδος σε παιδιά κάτω των 12 ετών εάν δεν συνοδεύονται από τους γονείς ή τους κηδεμόνες τους.
5. Δεν επιτρέπεται η επαιτεία, η εγκατάσταση μικροπωλητών, η έκθεση και πώληση πένθιμων αντικειμένων καθώς και κάθε άλλου είδους προς πώληση, μέσα στο χώρο των Κοιμητηρίων ή στον περιβάλλοντα χώρο αυτών.
6. Επίσης απαγορεύεται κάθε ανευλαβής πράξη ή εκδήλωση. Όποιος δεν συμμορφώνεται με τα παραπάνω καλείται να εγκαταλείψει αμέσως το Κοιμητήριο. Σε περίπτωση άρνησης ή δυστροπίας του, θα ζητείται από το Γραφείο Κοιμητηρίων η παρέμβαση της Αστυνομίας.
7. Απαγορεύεται απολύτως η παρενόχληση των επισκεπτών των Κοιμητηρίων και των εργαζομένων σε αυτό.
8. Απαγορεύεται οποιαδήποτε οικοδομική εργασία εντός των Κοιμητηρίων από ιδιώτες. Εξαιρούνται οι εργασίες που γίνονται από τον Δήμο και η κατασκευή και

τοποθέτηση των μνημείων όπως αυτή ορίζεται στα άρθρα 5, 14 και 16 του παρόντος Κανονισμού.

9. Για την προστασία των Δημοτών από την εξάπλωση και διάδοση του ιού του «Δυτικού Νείλου» που προέρχεται από τα κουνούπια στον χώρο των Κοιμητηρίων, απαγορεύεται αυστηρώς η χρήση νερού σε όλα τα είδη βάζων ή άλλων μέσων και συνιστάται η χρήση τεχνητών (πλαστικών) λουλουδιών μέσα σε βάζα που θα περιέχουν άμμο ή βάση αφρολέξ (βάση λουλουδιών από αφρολέξ). Εφόσον χρησιμοποιηθούν φυσικά λουλούδια σε βάζα να γίνεται πάντα η προσθήκη άμμου ή η χρήση βάσης αφρολέξ (βάση λουλουδιών από αφρολέξ) ή ενυδατικού τζελ νερού βραδείας αποδέσμευσης. Επίσης η φυσική βλάστηση σε γλάστρες θα πρέπει να γίνεται χωρίς την τοποθέτηση τους πάνω σε πιατάκι (πιατάκι συλλογής νερού). Κάθε αντικείμενο από τα παραπάνω που απαγορεύεται, θα απομακρύνεται άμεσα από το χώρο των Κοιμητηρίων και θα τοποθετείτε στους κάδους συλλογής ΑΕΚΚ χωρίς να φέρουν καμία ευθύνη οι εργαζόμενοι υπάλληλοι των Κοιμητηρίων και χωρίς καμία απαίτηση οικονομική ή άλλη από την πλευρά του «ενδιαφερόμενου» ή των συγγενών και φίλων του θανόντα.

Άρθρο 14

Κατασκευή – Διαμόρφωση Τάφων - Υποχρεώσεις Κατασκευαστών

1. Οι εργασίες των μαρμαρογλυπτών μπορούν να εκτελούνται καθημερινά από τις 7.30 π.μ. έως τις 15:00 μ.μ. εκτός Κυριακής, των επίσημων αργιών, καθώς και τα Ψυχασάββατα.
2. Απαγορεύεται αυστηρά η μεταβολή ή η διαφοροποίηση των διαστάσεων που προβλέπονται από τον παρόντα Κανονισμό ως προς τον τύπο, το μέγεθος και το ύψος του μνημείου.
3. Απαγορεύεται η επεξεργασία ακατέργαστων υλικών εντός του χώρου των Κοιμητηρίων. Η εργασία των τεχνιτών περιορίζεται στη συναρμολόγηση των κατεργασμένων υλικών και μόνον.
4. Κάθε εργασία γενικά μέσα στα Κοιμητήρια θα αποπερατώνεται το συντομότερο δυνατό και σε χρονικό διάστημα όχι μεγαλύτερο του ενός (1) μηνός από την ημερομηνία ταφής.
5. Οι τεχνίτες μαρμάρων οφείλουν να δηλώνουν τα πλήρη στοιχεία τους, καθώς και τον τάφο στον οποίο εργάζονται στο Γραφείο Κοιμητηρίων και να συμμορφώνονται με τις διατάξεις του Κανονισμού αυτού και τις υποδείξεις των αρμοδίων οργάνων του Γραφείου Κοιμητηρίων. Κάθε κατασκευή που έχει τοποθετηθεί σε τάφο και δεν πληροί τις καθορισμένες προδιαγραφές θα αφαιρείται με ευθύνη αυτού που το τοποθέτησε. Σε αντίθετη περίπτωση αφαιρείται από την Υπηρεσία του Δήμου και καταστρέφεται, χωρίς να υπάρχει οικονομική ή κάποιου άλλου είδους απαίτηση (π.χ. επιστροφή υλικών κ.λπ.) από τον «ενδιαφερόμενο» ή τους πλησιέστερους συγγενείς. Σε βάρος του παραβάτη τεχνίτη επιβάλλεται χρηματικό πρόστιμο διακοσίων (200) ευρώ και απαγόρευση δραστηριοποίησής του για χρονικό διάστημα μέχρι και ενός (1) έτους με εισήγηση του Γραφείου Κοιμητηρίων και Απόφαση Δημάρχου. Σε περίπτωση που δεν ανευρεθεί ο παραβάτης τεχνίτης, το πρόστιμο των διακοσίων (200) ευρώ καταλογίζεται στον «ενδιαφερόμενο» ή τους πλησιέστερους συγγενείς της καρτέλας του θανόντος.
6. Σε περίπτωση που κατά την διάρκεια των εργασιών προκύψει κάποια ζημιά σε παρακείμενο τάφο ή σε εγκαταστάσεις των Κοιμητηρίων, ο τεχνίτης έχει την υποχρέωση να την αποκαταστήσει εντός μίας εβδομάδας. Σε περίπτωση μη συμμόρφωσης επιβάλλεται σε βάρος του παραβάτη τεχνίτη χρηματικό πρόστιμο

πεντακοσίων (500) ευρώ με εισήγηση του Γραφείου Κοιμητηρίων και Απόφαση Δημάρχου.

7. Μετά το τέλος των εργασιών ο τεχνίτης οφείλει να απομακρύνει από τον χώρο του Κοιμητηρίου όλα τα οικοδομικά υλικά (π.χ. μάρμαρα, μάζα, χρώματα κ.λπ.) που περίσσεψαν, να καθαρίσει το χώρο και να τα μεταφέρει σε εξουσιοδοτημένο χώρο απόρριψης οικοδομικών υλικών, με δικά του μέσα και με δική του δαπάνη. Σε περίπτωση μη συμμόρφωσης επιβάλλεται σε βάρος του παραβάτη τεχνίτη χρηματικό πρόστιμο πεντακοσίων (500) ευρώ με εισήγηση του Γραφείου Κοιμητηρίων και Απόφαση Δημάρχου.
8. Για την είσπραξη των βεβαιωθέντων προστίμων εφαρμόζονται οι διατάξεις περί βεβαιώσεως και εισπράξεως των Δημοτικών εσόδων του Ν. 3463/2006 (Κώδικας Δήμων και Κοινοτήτων) όπως τροποποιήθηκε και ισχύει.
9. Λόγοι αποβολής ή προστίμου δύναται να συνιστά η τοποθέτηση μνημείου διαφορετικού από αυτό που ορίζει ο παρόν Κανονισμός και γενικά κάθε παράβαση των διατάξεων του Κανονισμού λειτουργίας του Κοιμητηρίου με εισήγηση του Γραφείου Κοιμητηρίων και Απόφαση Δημάρχου..

Άρθρο 15

Περιποίηση τάφων

1. Επιτρέπεται στους οικείους των θανόντων να περιποιούνται τους τάφους των προσφιλών τους προσώπων και να εκδηλώνουν τα θρησκευτικά τους καθήκοντα με ευπρέπεια.
2. Απαγορεύεται η περιποίηση τάφων καθώς και το άναμμα κανδηλιών έναντι αμοιβής.

Άρθρο 16

Μνημείο – Επιγραφές – Αντικείμενα

1. Τα μνημεία των τάφων είναι πράγματα εκτός συναλλαγής. Μνημείο νοείται κάθε στοιχείο διακόσμησης, κινητό ή ακίνητο, αδιάφορα από το υλικό της κατασκευής του ή της επεξεργασίας του, το οποίο τοποθετείται πάνω από τον χώρο ταφής.
2. Η τοποθέτηση μνημείου επί του τάφου δεν είναι υποχρεωτική.
3. Οι κατασκευές που βρίσκονται πάνω από τον χώρο της ταφής και τα υλικά από τα οποία αποτελούνται τα μνημεία δεν αποτελούν περιουσία του «ενδιαφερόμενου» ή των πλησιέστερων συγγενών και μετά την εκταφή διαχειρίζονται από το Γραφείο Κοιμητηρίων. Για εξαιρετικές περιπτώσεις θα πρέπει να ζητείται η σύμφωνη γνώμη του Γραφείου Κοιμητηρίων.
4. Σε περιπτώσεις βλαβών ή καταστροφής των μνημείων, για τις οποίες δεν υπάρχει αποδεδειγμένη υπαιτιότητα από πλευράς του Δήμου αλλά προκαλούνται είτε από φυσικές καταστροφές, είτε βανδαλισμούς ή άλλους παράγοντες, ο Δήμος δεν φέρει καμία ευθύνη οικονομική ή άλλη.
5. Αντικείμενα που υπάρχουν πάνω στα μνημεία (φωτογραφίες, καντήλια, εικόνες κ.λπ.) επιστρέφονται κατά την εκταφή στον «ενδιαφερόμενο» ή στους πλησιέστερους συγγενείς, εφόσον το ζητήσουν με αίτησή τους πριν από την εκταφή. Αν εντός επτά (7) ημερολογιακών ημερών από την εκταφή δεν αναζητηθούν, απορρίπτονται.
6. Σε περίπτωση που βρεθούν τιμαλφή ή άλλα αντικείμενα αξίας εντός ή περίξ του τάφου και δεν αναζητηθούν από τον «ενδιαφερόμενο» εντός επτά (7)

ημερολογιακών ημερών από την εκταφή, αφού καταγραφούν από το Γραφείο Κοιμητηρίων θα παραδοθούν στην Οικονομική Υπηρεσία του Δήμου, με πρακτικό παράδοσης - παραλαβής. Οι οικείοι των θανόντων μετά την πάροδο ενός έτους από την παραλαβή των αντικειμένων από την Οικονομική Υπηρεσία θα απολέσουν κάθε έννομο δικαίωμα των αντικειμένων αυτών, μετά και από σχετική απόφαση του Δημοτικού Συμβουλίου του Δήμου.

Άρθρο 17

Ωράριο λειτουργίας

1. Τα Κοιμητήρια είναι ανοικτά για τους επισκέπτες όλες τις ημέρες της εβδομάδος από την ανατολή μέχρι τη δύση του ηλίου.
2. Απαγορεύεται η είσοδος και η παραμονή στα Κοιμητήρια σε ιδιώτες και επισκέπτες κατά τις ώρες που είναι κλειστό.
3. Σε κάθε Κοιμητήριο, τα οστεοφυλάκια λειτουργούν κατά τις ώρες λειτουργίας των Κοιμητηρίων.

Άρθρο 18

Τελικές διατάξεις

1. Κάθε διάταξη αντίθετη με τον παρόντα Κανονισμό καταργείται.
2. Αποβιώσαντες που ενταφιάστηκαν στα Δημοτικά Κοιμητήρια του Δήμου Θεσσαλονίκης:
Α) Πριν από τη θέσπιση του Κανονισμού Λειτουργίας των Δημοτικών Κοιμητηρίων το 2012 ακολουθούν τις διατάξεις του παρόντος Κανονισμού, δεν απαλλάσσονται από την υποχρέωση εκταφής ή αυτεπάγγελτης εκταφής ανάλογα την περίπτωση σύμφωνα με τα άρθρα 10 και 11 του παρόντος Κανονισμού, χωρίς δικαίωμα παράτασης και χωρίς οικονομική επιβάρυνση, πλην του τέλους εκταφής, εάν αυτό δεν έχει συμπεριληφθεί στο τέλος ταφής.
Β) Κατά το χρονικό διάστημα από το 2012 έως την ισχύ του παρόντος Κανονισμού, ακολουθούνται οι διατάξεις του Κανονισμού που ίσχυε κατά το χρόνο ταφής.
Γ) Μετά την ισχύ του παρόντος Κανονισμού ακολουθούνται απαρέγκλιτα οι διατάξεις αυτού.
3. Όλες οι οστεοθήκες εντός των οστεοφυλακίων οι οποίες προϋπήρχαν πριν την έναρξη του παρόντος Κανονισμού, εναποτίθενται αυτεπάγγελα, χωρίς καμία υποχρέωση ειδοποίησης προς τους οικείους από πλευράς Δήμου και χωρίς κάποια απαίτηση οικονομική ή άλλη από τους συγγενείς ή φίλους του θανόντα στο χωνευτήριο πλην αυτών που πληρούν τις προϋποθέσεις της παραγράφου 6 του άρθρου 12 του παρόντος Κανονισμού.
4. Οι διατάξεις της παραγράφου 3 του παρόντος άρθρου δύναται κατά την κρίση του Γραφείου Κοιμητηρίων να μην πραγματοποιηθούν εάν στο συγκεκριμένο Κοιμητήριο δεν υπάρχει χώρος στο χωνευτήριο ή εάν η απόθεση των οστών αποτελεί πρόβλημα χώρου στα υπόλοιπα χωνευτήρια των Κοιμητηρίων στα οποία θα μπορούσαν να τοποθετηθούν σύμφωνα με την παράγραφο 7 του άρθρου 12. Στην

περίπτωση αυτή δεν γίνεται η επιβολή τέλους φύλαξης των οστών στο οστεοφυλάκιο έως την εξεύρεση κάποιας λύσης.

5. Περιπτώσεις που δεν προβλέπονται από τον παρόντα Κανονισμό ή από τον Νόμο ρυθμίζονται με απόφαση του Δημοτικού Συμβουλίου.
6. Κάθε επισκέπτης οφείλει να δείχνει τον απαιτούμενο σεβασμό και να τηρεί την τάξη και την ευκοσμία και να εναρμονίζεται με τον παρόντα Κανονισμό.
7. Απαγορεύεται στον «ενδιαφερόμενο» ή στους πλησιέστερους συγγενείς ή στους οικείους κάθε κατασκευή (βρύση, παγκάκια, στρώσιμο διαδρόμων με οποιοδήποτε υλικό, κ.λπ.) ή η φύτευση δένδρων σε κοινόχρηστο χώρο των Κοιμητηρίων. Σε αντίθετη περίπτωση θα απομακρύνονται από το Γραφείο Κοιμητηρίων και θα καταλογίζεται πρόστιμο διακοσίων (200) Ευρώ στον «ενδιαφερόμενο» ή στον κατασκευαστή ύστερα από εισήγηση του Γραφείου Κοιμητηρίων και απόφαση του Δημάρχου, χωρίς καμία απαίτηση επί των υλικών των κατασκευών από τους «ενδιαφερόμενους» ή τον κατασκευαστή. Εξαιρούνται οι περιπτώσεις δωρεών που έχουν εγκριθεί από το αρμόδιο κάθε φορά όργανο.
8. Με τη δημιουργία νέων Κοιμητηρίων θα δύναται να διακοπεί η λειτουργία υφιστάμενων Κοιμητηρίων τα οποία θα εξωραϊστούν και θα διατηρηθούν ως μνημεία, όπως αυτό προβλέπεται από τη σχετική νομοθεσία.
9. Δεν επιτρέπεται η πώληση τάφων ή η δημιουργία οικογενειακών τάφων ή τάφων μνημείων και αν υφίστανται κάποιοι για οποιοδήποτε λόγο πριν τη λειτουργία του παρόντος Κανονισμού, αυτοί θα ακολουθήσουν την υποχρεωτική εκταφή όπως αυτή ορίζεται στα άρθρα του παρόντος Κανονισμού χωρίς κανένα δικαίωμα παράτασης.
10. Οι ληξιαρχοί μαζί με Ληξιαρχική Πράξη Θανάτου υποχρεούνται να χορηγούν αντίγραφο του Κανονισμού αυτού και δύναται να παραλαμβάνουν την Υπεύθυνη Δήλωση του Ν.1599/1986 όπως αυτή αναφέρεται στην παράγραφο 1 του άρθρου 7 του παρόντος Κανονισμού.

Άρθρο 19

Ισχύς Κανονισμού

Η ισχύς του Κανονισμού αυτού αρχίζει αμέσως μετά την κατά νόμο έγκρισή του, καταργούμενης κάθε άλλης διάταξης ή Κανονισμού που έρχεται σε αντίθεση με αυτόν. Για όποιο θέμα δεν υπάρχει πρόβλεψη στον παρόντα Κανονισμό, αποφασίζει το Δημοτικό Συμβούλιο, αφού λάβει υπ' όψη του και τις σχετικές διατάξεις του Νόμου. Όσον αφορά τα πάσης φύσεως σχετικά τέλη και δικαιώματα, λόγω της ανταποδοτικότητάς τους, αυτά ορίζονται κατ' έτος με απόφαση του αρμόδιου κάθε φορά οργάνου έως την τροποποίησή τους με τη λήψη νέας απόφασης.

Άρθρο 20

Ενδεικτικός τύπος μνημείου

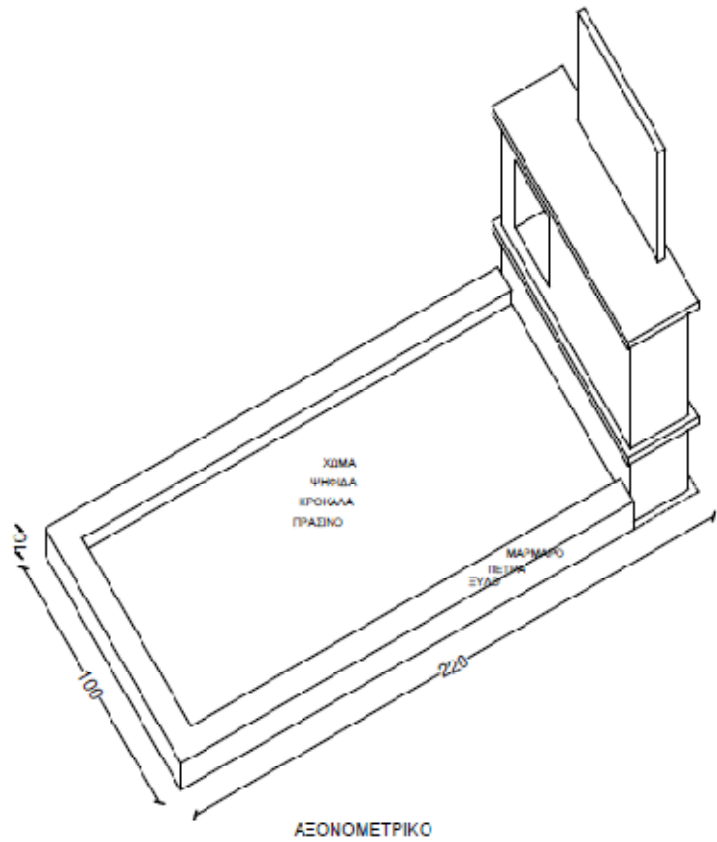
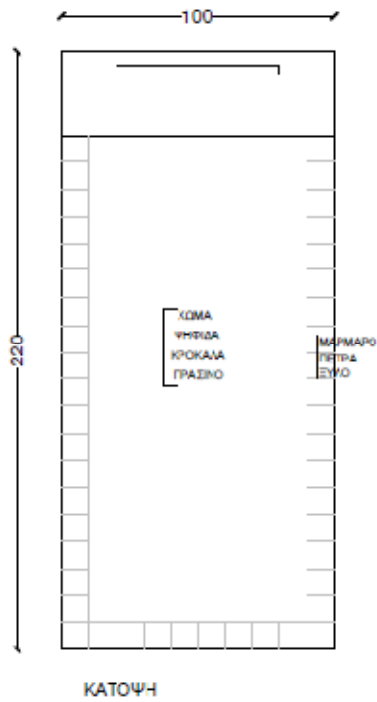
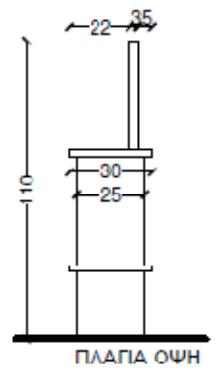
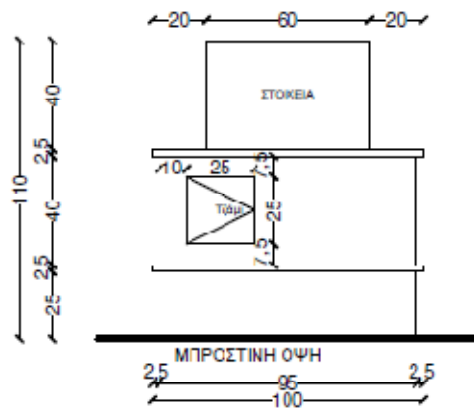
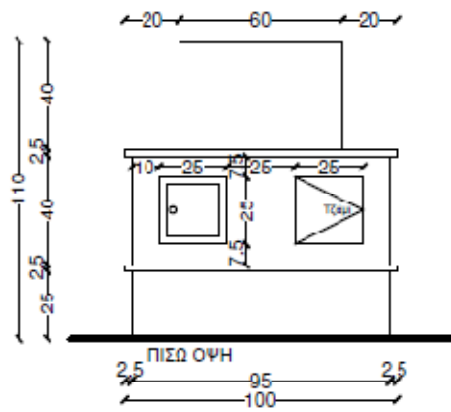

Άρθρο 21

21.1 ΥΠΕΥΘΥΝΗ ΔΗΛΩΣΗ

Η ακρίβεια των στοιχείων που υποβάλλονται με αυτή τη δήλωση μπορεί να ελεγχθεί με βάση το αρχείο άλλων υπηρεσιών
(άρθρο 8 παρ. 4 Ν.1599/1986)



ΥΠΕΥΘΥΝΗ ΔΗΛΩΣΗ

(άρθρο 8 Ν. 1599/1986)

ΠΡΟΣ ⁽¹⁾ :	ΓΡΑΦΕΙΟ ΚΟΙΜΗΤΗΡΙΩΝ ΔΗΜΟΥ ΘΕΡΜΑΪΚΟΥ						
Ο-Η Όνομα :				Επώνυμο :			
Όνομα και Επώνυμο Πατέρα :							
Όνομα και Επώνυμο Μητέρας :							
Ημερομηνία Γέννησης ⁽²⁾ :							
Τόπος Γέννησης :							
Αριθμός Δελτίου Ταυτότητας :			Τηλ.				
Τόπος Κατοικίας :			Οδός:			Αριθ.:	Τ.Κ. :
Αρ. Κινητού :				Δ/ση Ηλεκτρ. Ταχυδρομείου (e-mail) :			
ΑΦΜ:				ΔΟΥ :			

Με ατομική μου ευθύνη και γνωρίζοντας τις κυρώσεις ⁽³⁾, που προβλέπονται από τις διατάξεις της παρ.6 του άρθρου 22 του Ν. 1599/1986, δηλώνω ότι:

Α) Για τον/την θανόντα.....του....., που απεβίωσε στις/...../202....., αναλαμβάνω ως «ενδιαφερόμενος» έναντι του Δήμου Θερμαϊκού όλες τις υποχρεώσεις που προκύπτουν από τον Κανονισμό Λειτουργίας των Κοιμητηρίων.

Β) Επίσης δηλώνω ότι σε περίπτωση αλλαγής κάποιων από τα παραπάνω στοιχεία επικοινωνίας μου, θα τα δηλώσω με νέα υπεύθυνη δήλωση στο Γραφείο Κοιμητηρίων του Δήμου Θερμαϊκού.

Γ) Έχω παραλάβει αντίγραφο του Κανονισμού Λειτουργίας των Κοιμητηρίων του Δήμου Θερμαϊκού.

Δ) Καταθέτω τα εξής συμπληρωματικά έγγραφα ⁴⁾⁵⁾

.....
.....
.....
.....
.....
.....
.....

Ημερομηνία/...../202....

Ο/Η ΔΗΛΩΝ/ΟΥΣΑ

(Υπογραφή)

- (1) Αναγράφεται από τον ενδιαφερόμενο πολίτη η Αρχή ή Υπηρεσία του δημόσιου τομέα, που απευθύνεται η αίτηση.
- (2) Αναγράφεται ολογράφως.
- (3) « Όποιος εν γνώσει του δηλώσει ψευδή γεγονότα ή αρνείται ή αποκρύπτει τα αληθινά με έγγραφη υπεύθυνη δήλωση του άρθρου 8 τιμωρείται με φυλάκιση τουλάχιστον τριών μηνών. Εάν ο υπαίτιος αυτών των πράξεων σκόπευε να προσπορίσει στον εαυτόν του ή σε άλλον περυσιακό όφελος βλάπτοντας τρίτον ή σκόπευε να βλάψει άλλον, τιμωρείται με κάθειρξη μέχρι 10 ετών.
- (4) Σε περίπτωση ανεπάρκειας χώρου η δήλωση συνεχίζεται στην πίσω όψη και υπογράφεται από τον δηλούντα ή την δηλούσα.
- (5) Το πεδίο αυτό συμπληρώνεται μόνο στην περίπτωση που έχουν ζητηθεί από τον Δήμο συμπληρωματικά έγγραφα.